

VANNE PNEUMATIQUE DE DECOLMATAGE MECAIR VEM

CARACTERISTIQUES

La vanne pneumatique VEM est conçue pour le décolmatage par flux inversé d'air comprimé des filtres manches et poches filtrantes. Son action est instantanée avec un débit très élevé. La construction de l'électrovanne en aluminium moulé sous pression et anodisé, avec une boulonnerie en acier inox, assure une protection contre les agents atmosphériques et les milieux corrosifs.



MODELES DISPONIBLES

VEM : G 3/4" à 2"1/2.

Membranes : NBR

Raccordement taraudé G.

Raccordement air comprimé G 1/4".

LIMITES D'EMPLOI

Fluide :	Air comprimé sec filtré non lubrifié
PS fluide :	0,5 - 7,5 bar
TS fluide :	-20°C / +120°C



En option

CARACTERISTIQUES HYDRAULIQUES

VEM	DN	Nbre membranes	Pression (bar)		Kv (m3/h)	Cv
			Max.	Mini.		
206	G 3/4"	1	7,5	0,5	10	11,6
208	G 1"	1	7,5	0,5	21	24,4
212	G 1"1/2	1	7,5	0,5	37	43
214	G 1"1/2	2	7,5	0,5	44	51,2
216	G 2"	2	7,5	0,5	78	90,7
220	G 2" 1/2	2	7,5	0,6	96	112

Informations données à titre indicatif et sous réserve de modifications éventuelles

	SECTORIEL S.A. 45 rue du Ruisseau 38290 SAINT QUENTIN-FALLAVIER – FRANCE Tél : +33 4 74 94 90 70 - Fax : +33 4 74 94 13 95 www.sectoriel.com / Email : sectoriel@sectoriel.fr	Pages	1/4
	Ref.	FT8940	
	Rev.	02	
	Date	05/2023	

VANNE PNEUMATIQUE DE DECOLMATAGE MECAIR VEM

CONSTRUCTION

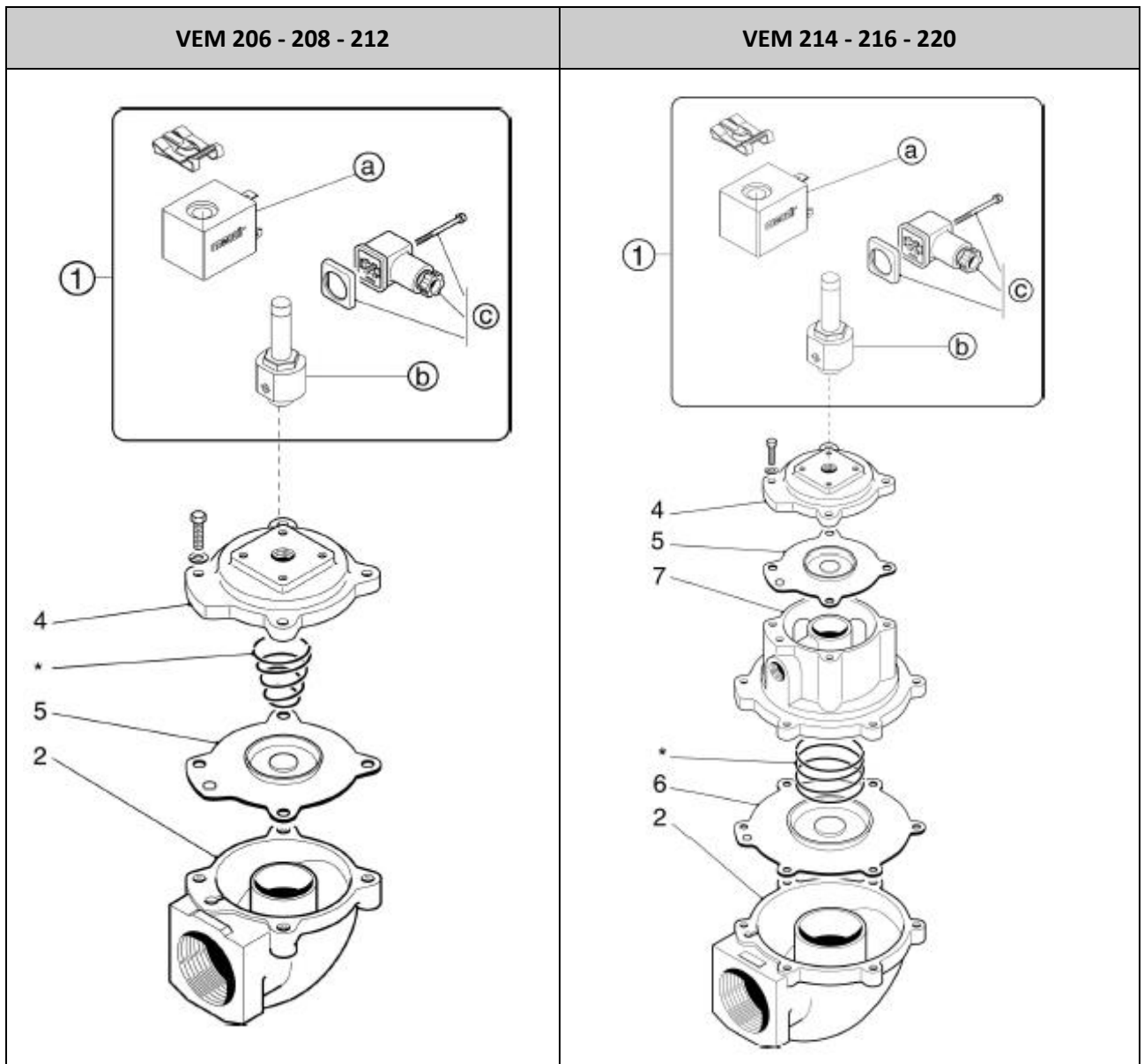

n°	Pièce	Matière
1	Ensemble Pilote avec bobine et connecteur	Acier inoxydable
2	Corps	Aluminium moulé
4	Capot supérieur	Aluminium moulé
5	Membrane	NBR
6	Membrane secondaire	NBR
7	Capot intermédiaire (double membrane)	Aluminium moulé
*	Ressort	Uniquement sur VEM 212

Informations données à titre indicatif et sous réserve de modifications éventuelles



SECTORIEL S.A.
 45 rue du Ruisseau
 38290 SAINT QUENTIN-FALLAVIER – FRANCE
 Tél : +33 4 74 94 90 70 - Fax : +33 4 74 94 13 95
www.sectoriel.com / Email : sectoriel@sectoriel.fr

Pages	2/4
Ref.	FT8940
Rev.	02
Date	05/2023

VANNE PNEUMATIQUE DE DECOLMATAGE MECAIR VEM

DIMENSIONS

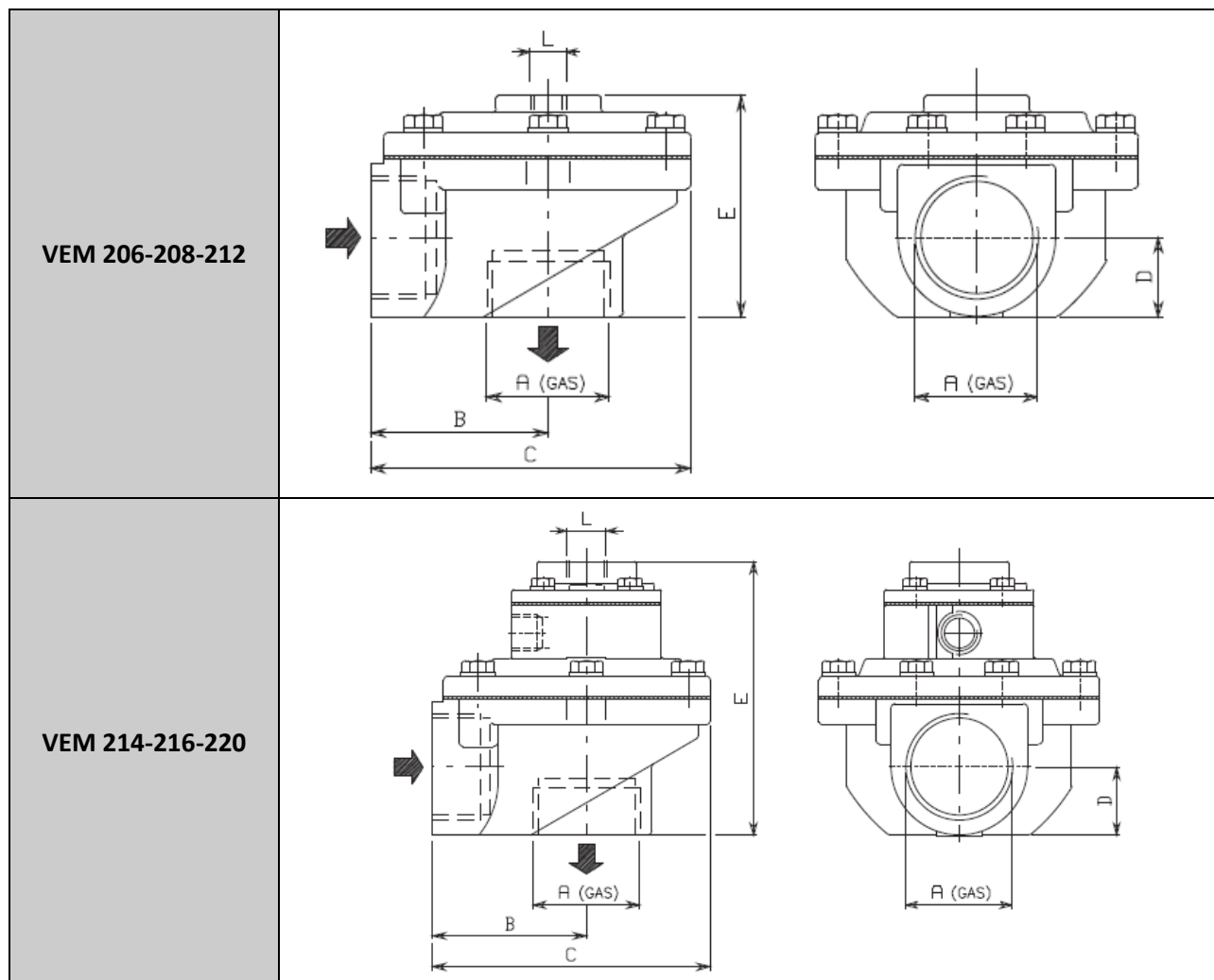

TYPE	A	B	C	D	E	L	F	Poids (kg)
206	G 3/4"	41	75	18	59	G 1/4"	60	0,25
208	G 1"	52	90	23	63	G 1/4"	74	0,35
212	G 1"1/2	72	130	31	93	G 1/4"	135	1,10
214	G 1"1/2	72	130	31	126	G 1/4"	135	1,20
216	G 2"	90	165	35	146	G 1/4"	160	2,20
220	G 2"1/2	116	199	47	166	G 1/4"	190	3,00

Informations données à titre indicatif et sous réserve de modifications éventuelles



SECTORIEL S.A.
 45 rue du Ruisseau
 38290 SAINT QUENTIN-FALLAVIER – FRANCE
 Tél : +33 4 74 94 90 70 - Fax : +33 4 74 94 13 95
www.sectoriel.com / Email : sectoriel@sectoriel.fr

Pages	3/4
Ref.	FT8940
Rev.	02
Date	05/2023

VANNE PNEUMATIQUE DE DECOLMATAGE MECAIR VEM

PIECES DETACHEES

Kit membrane						
EV	VEM 206	VEM 208	VEM 212	VEM 214	VEM 216	VEM 220
Réf. Membrane principale	DB 16	DB 18	DB 122	DB16	DB16	DB18
Réf. Membrane secondaire				DB114	DB116	DB124
Code	980190	980191	980192	980193	980194	980195

Ressort			
VEM 212	VEM 214	VEM 216	VEM 220
980590			

OPTIONS

- Vanne de décolmatage à commande électro-pneumatique VNP.

Informations données à titre indicatif et sous réserve de modifications éventuelles

	SECTORIEL S.A. 45 rue du Ruisseau 38290 SAINT QUENTIN-FALLAVIER – FRANCE Tél : +33 4 74 94 90 70 - Fax : +33 4 74 94 13 95 www.sectoriel.com / Email : sectoriel@sectoriel.fr	Pages	4/4
		Ref.	FT8940
		Rev.	02
		Date	05/2023