

**VANNE A SPHERE MACHINE A LAVER LAITON CHROME EQUERRE**

Robinet 1/4 tour machine à laver laiton chromé mâle équerre.  
L'étanchéité est assurée par des joints NBR.



**Dimensions :** DN1/2"-3/4"  
**Raccordement :** Mâle BSP  
**Température Mini :** +0°C  
**Température Maxi :** +90°C  
**Pression Maxi :** 10 Bars  
**Caractéristiques :** Pour machine à laver, WC et Lavabos  
Joints NBR  
Manette 1/4 tour

**Matière :** Laiton CW617N chromé suivant EN 12165

## VANNE A SPHERE MACHINE A LAVER LAITON CHROME EQUERRE

### CARACTERISTIQUES :

- Pour machines à laver
- Pour W.C.
- Pour lavabos
- Robinets équerre
- Robinet à tournant sphérique

### UTILISATION :

- Réseau de distribution d'eau
- Température mini admissible Ts : 0°C
- Température maxi admissible Ts : + 90°C
- Pression maxi admissible Ps : 10 bars

### GAMME :

- Vanne à sphère équerre pour machine à laver (chromée) mâle / mâle Réf. 685045 DN 1/2"-3/4"

VANNE A SPHERE MACHINE A LAVER LAITON CHROME EQUERRE

NOMENCLATURE :

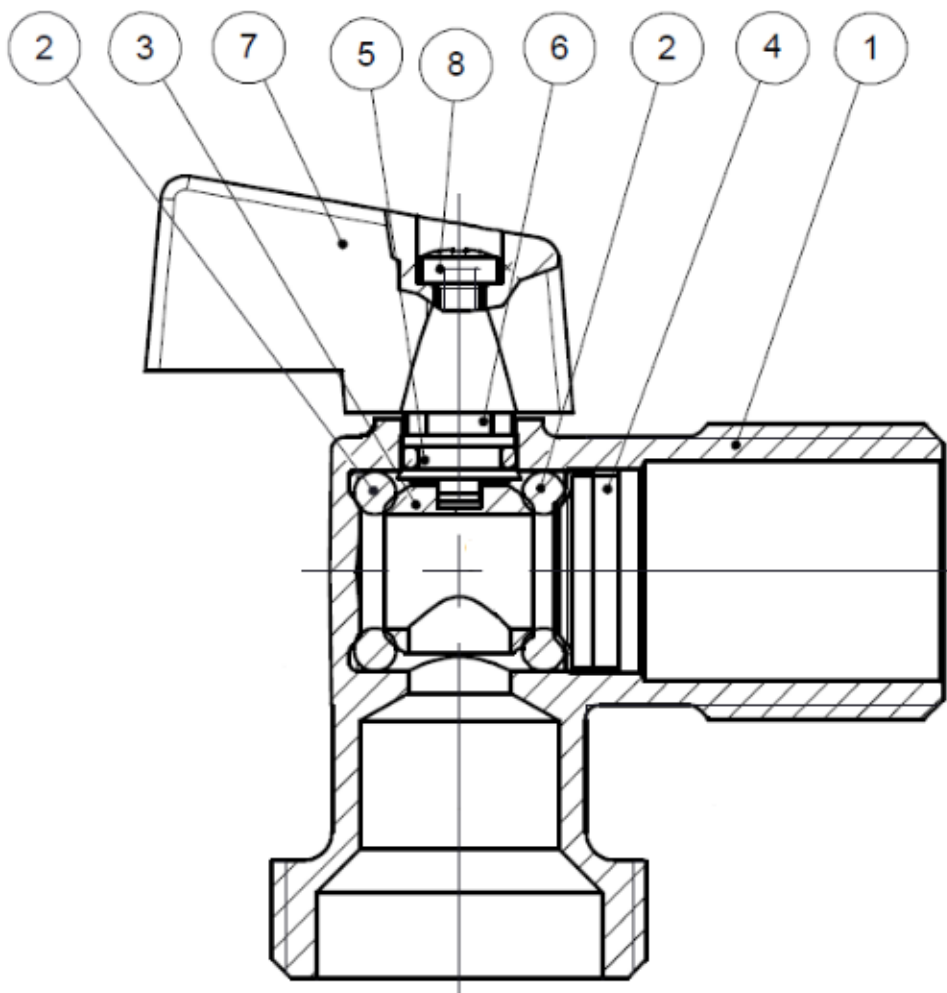

Repère	Désignation	Matériaux
1	Corps	Laiton CW 617 N suivant EN 12165 nickelé
2	Sphère	Laiton CW 617 N suivant EN 12164
3	Axe	Laiton CW 617 N suivant EN 12164
4	Bague	Laiton CW508L suivant EN 12449
5	Joint torique	NBR
6	Joint torique	NBR
7	Manette	Zama nickelé
8	Vis poignée	C4C suivant EN 10263/03

VANNE A SPHERE MACHINE A LAVER LAITON CHROME EQUERRE

**DIMENSIONS ( en mm ) :**

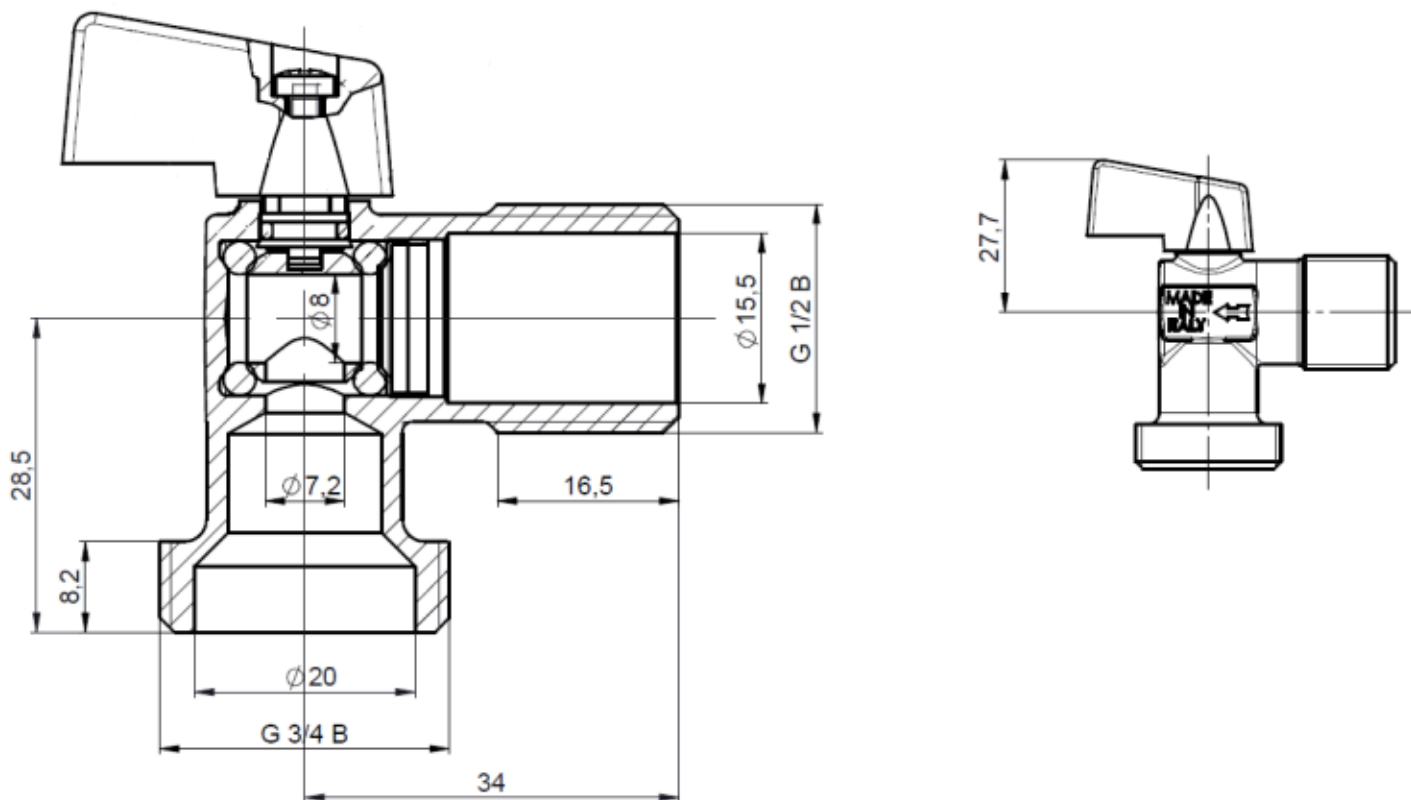

Ref.	DN	1/2"-3/4"
685045	Poids (Kg)	0.1

**NORMALISATIONS :**

- Fabricant certifié ISO 9001 : 2015
- **DIRECTIVE 2014/68/UE** : Produits exclus de la directive ( Article 1, § 2b )
- Filetage mâle BSP cylindrique suivant ISO 228-1

**PRECONISATIONS :** Les avis et conseils, les indications techniques, les propositions, que nous pouvons être amenés à donner ou à faire, n'impliquent de notre part aucune garantie. Il ne nous appartient pas d'apprécier les cahiers des charges ou descriptifs fournis. Il appartient au client de vérifier l'adéquation entre le choix du matériel et les conditions réelles d'utilisation.