

# MODULFIT-SPXS

## MODULES HYDRAULIQUES DE DISTRIBUTION ET DE RÉGULATION

DN20 · ENTRAXE 90 mm

*pour Chauffage et Rafraîchissement*



INSTRUCTIONS D'INSTALLATION  
ET D'ENTRETIEN

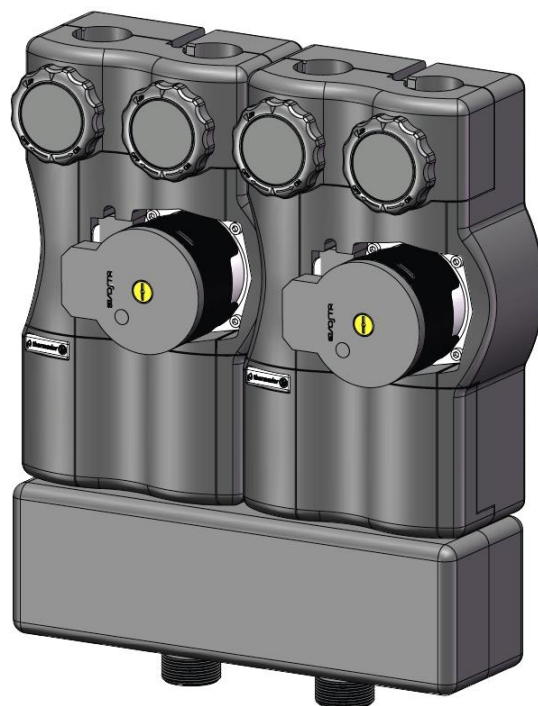
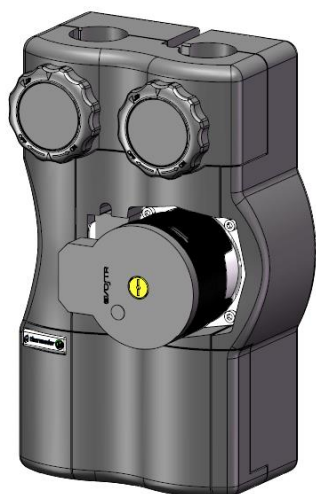

 **thermador**

INDEX .....	2
<b>1 CONSIGNES DE SÉCURITÉ .....</b>	<b>3</b>
<b>2 INFORMATIONS GÉNÉRALES .....</b>	<b>4</b>
2.1 EMBALLAGE .....	4
2.2 SÉRIE .....	4
2.3 EXEMPLE INDICATIF DE SCHÉMAS .....	5
2.4 COMPOSANTS .....	5
2.5 DIMENSIONS · CÂBLAGE .....	6
2.6 DONNÉES TECHNIQUES .....	7
2.7 POSITION DE MONTAGE .....	8
<b>3 INSTALLATION .....</b>	<b>9</b>
3.1 RETIRER LES ISOLATIONS .....	9
3.2 INSTALLATION SINGULIER OU INSTALLATION MULTIPLE DU # MODULFIT-SPXS .....	9
3.3 INSTALLATION DU ## MODULFIT-SPXS D&M .....	10
3.4 RACCORDEMENT HYDRAULIQUE .....	10
3.5 CONNEXION CÂBLE D'ALIMENTATION POMPE .....	11
3.6 MOTEUR POUR VANNE MÉLANGEUSE ET DOIGT DE GANT PORTE-SONDE .....	11
3.7 MONTAGE DU MOTEUR SUR LA VANNE MÉLANGEUSE .....	12
<b>4 MISE EN SERVICE .....</b>	<b>13</b>
4.1 RINÇAGE .....	13
4.2 REMPLISSAGE ET PURGE D'AIR .....	13
4.3 RÉGLAGES .....	14
4.4 REPOSITIONNER LES ISOLATIONS .....	14
<b>5 ACCESSOIRES .....</b>	<b>15</b>
5.1 MONTAGE DU KIT THERMOMÈTRES SUR LES ROBINETS DE DÉPART ET DE RETOUR .....	15
<b>6 POMPE DAB EVOSTA 2 OEM .....</b>	<b>16</b>
6.1 COURBES DE PERFORMANCE .....	16
6.2 MODES DE RÉGULATION .....	17
6.3 TYPES D'ALARME .....	18
<b>7 ENTRETIEN .....</b>	<b>19</b>
7.1 ENTRETIEN PÉRIODIQUE .....	19
7.2 REMPLACEMENT DES COMPOSANTS .....	19



Dans ce manuel, sauf indication contraire expresse et expliquée en détail, les instructions se réfèrent et sont valables pour les deux gammes de produits: # MODULFIT-SPXS et ## MODULFIT-SPXS D&M (voir les pages suivantes pour plus de détails).



= Réglage d'usine

## 1 CONSIGNES DE SÉCURITÉ



**Ces instructions font partie intégrante et essentielle du produit. Lisez attentivement les instructions et les avertissements car ils fournissent des informations importantes concernant l'installation, l'utilisation et l'entretien en toute sécurité.**

Le module MODULFIT-SPXS c'est la solution hydraulique pour la gestion du fluide vecteur dans les systèmes de chauffage et rafraîchissement modernes. L'efficacité maximale d'un générateur (par exemple, une pompe à chaleur) passe également par une bonne gestion et distribution de l'eau technique sur le circuit secondaire.

Une circulation parfaite et une excellente isolation sont les caractéristiques principales du module MODULFIT-SPXS. Un module hydraulique flexible, capable de s'adapter aux différentes tailles de générateurs présents sur le marché aujourd'hui afin d'optimiser leurs rendements, mais aussi parfait pour tous les systèmes de distribution d'énergie, chauffage et/ou rafraîchissement par planchers, plafonds, murs, ventilo-convecteurs et radiateurs.



**AVERTISSEMENTS: ces instructions doivent être lues et comprises avant l'installation et l'entretien du produit. ATTENTION! LE NON-RESPECT DE CES INSTRUCTIONS PEUT ENTRAÎNER UN DANGER POUR LA SÉCURITÉ!**

**Le produit doit être installé par un personnel technique qualifié conformément aux réglementations nationales et/ou aux exigences locales pertinentes.**

Le fabricant n'est pas responsable des dommages résultant d'une utilisation impropre, incorrecte ou déraisonnable ou du non-respect des instructions données dans ce livret.

La conception, l'installation, l'entretien et toute autre intervention doivent être effectués conformément à la réglementation en vigueur et aux instructions fournies par le fabricant.

Une installation incorrecte peut causer des dommages aux personnes, aux animaux et aux choses pour lesquels le fabricant n'est pas responsable.

Le module est livré dans un emballage cartonné, après avoir retiré l'emballage, vérifier l'intégrité de l'appareil et l'intégralité de la fourniture. En cas de non-conformité, contacter le fournisseur.



**IMPORTANT: risque de choc électrique. Pièces sous tension. Couper l'alimentation électrique avant d'ouvrir le capot du produit. Effectuer les raccordements électriques avec des conducteurs de section appropriée.**

Assurez-vous que le lieu de travail dispose de conditions sanitaires adéquates en ce qui concerne l'éclairage, la ventilation, la solidité.

Installez le module sur un mur solide, non soumis à des vibrations. N'endommagez pas les tuyaux préexistants lorsque vous percez des trous dans le mur.

Dans le cas d'un raccordement direct sur un ballon de stockage primaire, s'assurer que le système de fixation est adapté à l'usage.

Déplacez l'appareil avec les protections nécessaires et avec la prudence requise.

Videz les pièces susceptibles de contenir de l'eau chaude en activant les éventuels événements avant de les manipuler.

Lors du déplacement de l'appareil, protégez les tuyaux et les câbles de raccordement afin d'éviter qu'ils ne soient endommagés.

Réinitialisez toutes les fonctions de sécurité et de contrôle concernées par une intervention sur l'appareil et vérifiez son fonctionnement avant de le remettre en service.









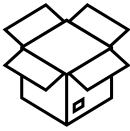
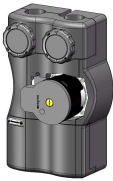

Lors de l'installation, assurez-vous que les extrémités ouvertes des tuyaux sont protégées contre la pénétration de saleté.

Ce manuel fait référence aux produits fournis dans leur configuration standard. Cependant, il peut y avoir des versions où certains composants ou fonctionnalités sont différents de ceux décrits. Il est recommandé de porter une attention particulière aux règles communes de sécurité.

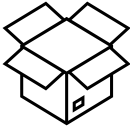
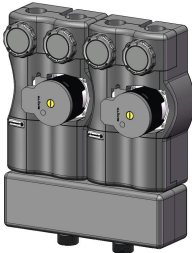

**LE FABRICANT SE RÉSERVE LE DROIT DE MODIFIER OU D'AMÉLIORER LE PRODUIT, LES DONNÉES TECHNIQUES ET LA DOCUMENTATION D'ACCOMPAGNEMENT À TOUT MOMENT; ET APPORTER TOUTE MODIFICATION JUGÉE UTILE OU NÉCESSAIRE SANS OBLIGATION DE PRÉAVIS.**

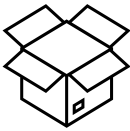
## 2 INFORMATIONS GÉNÉRALES

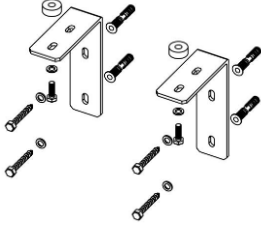
### 2.1 EMBALLAGE

	<b># MODULFIT-SPXS</b> 	câble d'alimentation pompe 	instructions d'installation et d'entretien 	kit de fixation murale 
	<b>## MODULFIT-SPXS D&amp;M</b> 	câbles d'alimentation pompes 	instructions d'installation et d'entretien 	kits de fixation murale 
	+ 	consoles de fixation Collecteur ou Séparateur Combi 		
pour les MODULFIT-SPXS Mélangé Motorisé et MODULFIT-SPXS D&M, une couverture isolante est également fourni dans l'emballage pour le montage du MODULFIT-SPXS avec le moteur Thermador. Cette fenêtre, qui a une forme creuse pour contenir le moteur, sert à isoler le module en cas d'installation du moteur Thermador				

### 2.2 SÉRIE

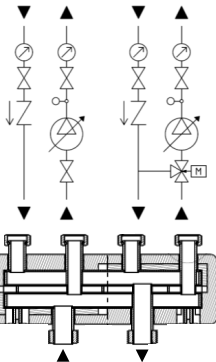
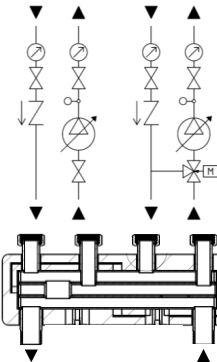
Version	# MODULFIT-SPXS Direct	# MODULFIT-SPXS Mélangé Motorisé *
DN	DN20	DN20
Fonction		
Version	## MODULFIT-SPXS D&M (Direct + Mélangé Motorisé *) avec COLLECTEUR	## MODULFIT-SPXS D&M (Direct + Mélangé Motorisé *) avec SÉPARATEUR Combi
DN	DN20	DN20
Fonction		

\* pour le moteur, se référer à la documentation spécifique au moteur fournie par Thermador

## 2.3 EXEMPLE INDICATIF DE SCHÉMAS

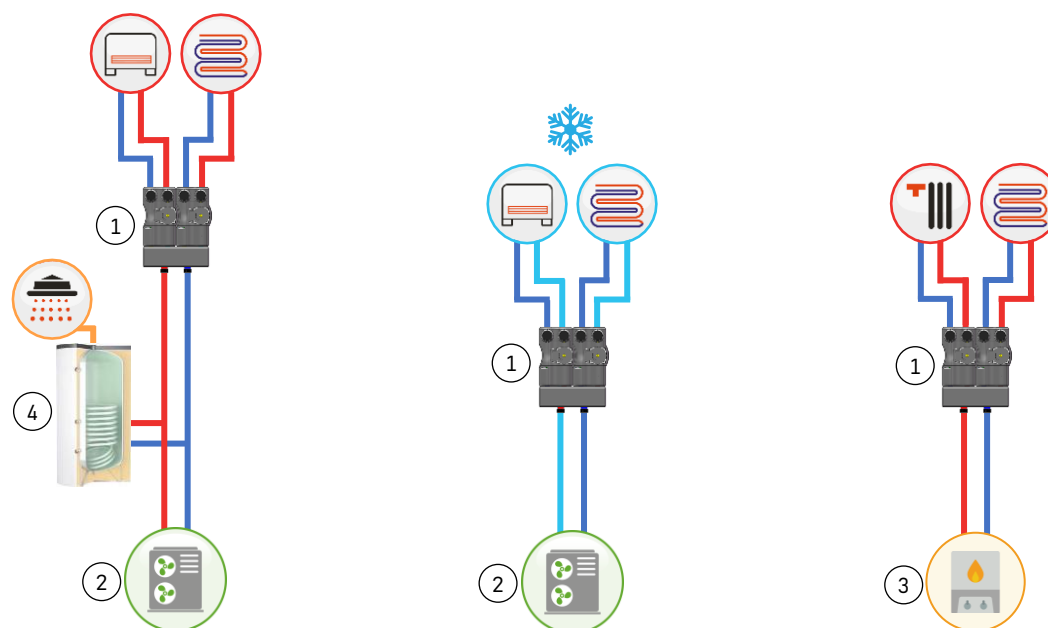

1. Modules de distribution et de régulation **MODULFIT-SPXS**
2. Pompe à chaleur (chauffage et rafraîchissement)
3. Chaudière à gaz
4. Ballon préparateur eau chaude sanitaire (ECS)

ATTENTION: Schéma indicatif de principe, non valable comme projet d'installation. Ce schéma n'inclut pas tous les dispositifs d'arrêt et de sécurité nécessaires à une installation dans les règles de l'art. Les lois, réglementations, normes et directives nationales et internationales doivent être respectées.

## 2.4 COMPOSANTS

1. Structure de support
2. Robinet de retour et clapet anti-retour (excluable)
3. Tuyau de retour
4. Robinet de départ et doigt de gant porte-sonde \* départ au chauffage/ rafraîchissement
5. Pompe
6. Vanne d'arrêt
7. Vanne mélangeuse \*
8. Couverture isolante
9. Collecteur XS
10. Séparateur Combi XS

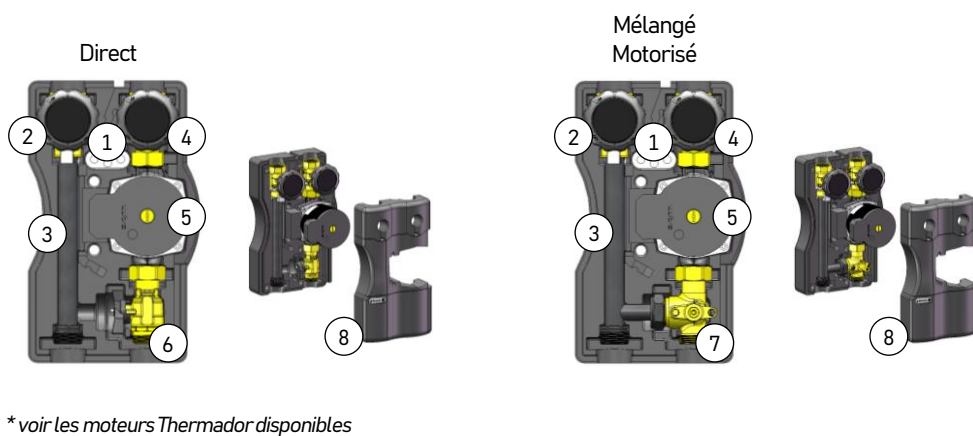

D&amp;M (Direct + Mélangé Motorisé \*) avec COLLECTEUR

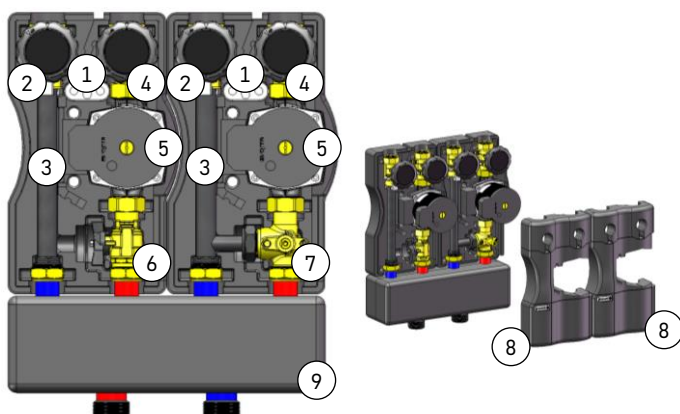

D&amp;M (Direct + Mélangé Motorisé \*) avec SÉPARATEUR Combi

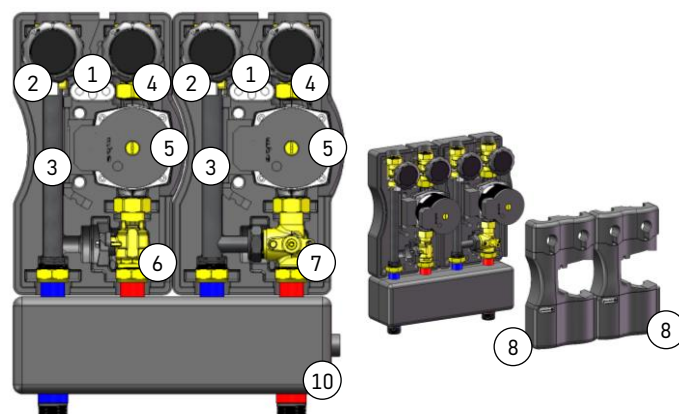

2.5 DIMENSIONS · CÂBLAGE

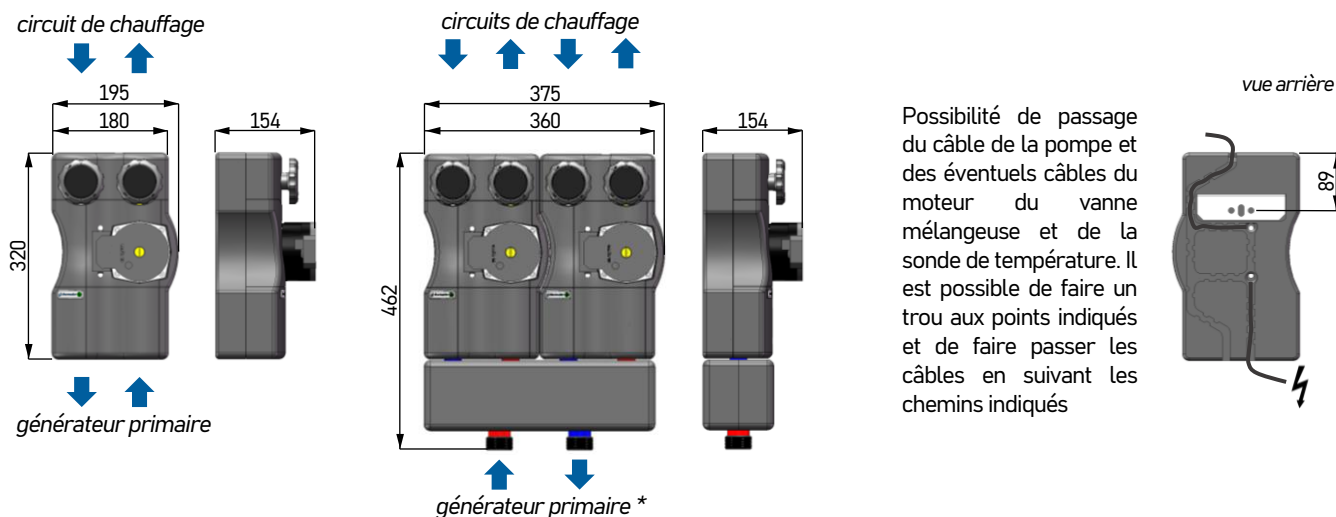

Possibilité de passage du câble de la pompe et des éventuels câbles du moteur du vanne mélangeuse et de la sonde de température. Il est possible de faire un trou aux points indiqués et de faire passer les câbles en suivant les chemins indiqués

\* reportez-vous aux images ci-dessous pour les directions correctes

**Direct**

Connexions hautes: 1" F  
 Connexions basses: 1" M  
 Pompe: 130 mm connexions G 1"

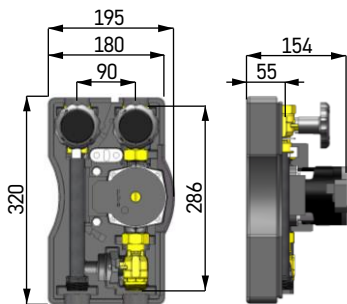

**D&M (Direct + Mélangé) avec COLLECTEUR**

Connexions hautes: 1" F  
 Connexions basses: 1" 1/2 M (collecteur)  
 Pompes: 130 mm connexions G 1"

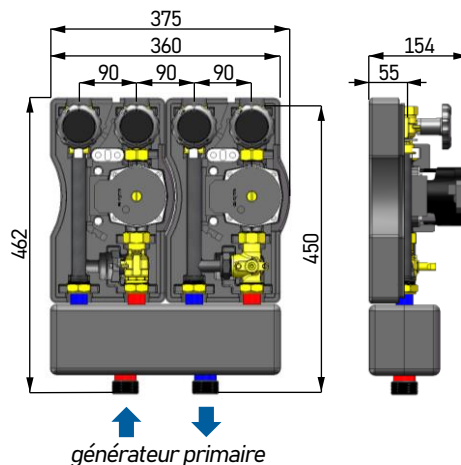

**Mélangé**

Connexions hautes: 1" F  
 Connexions basses: 1" M  
 Pompe: 130 mm connexions G 1"

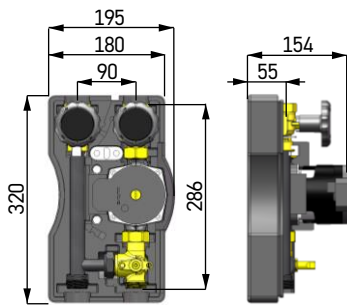

**D&M (Direct + Mélangé) avec SÉPARATEUR Combi**

Connexions hautes: 1" F  
 Connexions basses: 1" M (séparateur)  
 Pompes: 130 mm connexions G 1"

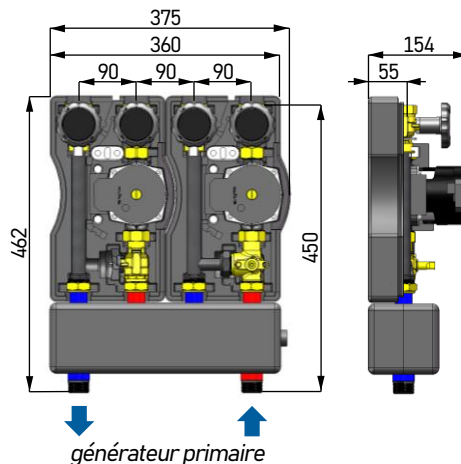

## 2.6 DONNÉES TECHNIQUES

MODULFIT-SPXS	DN20
Pression de service	1÷10 bar (100÷1000 kPa)
Température de service	5÷95 °C (120 °C avec additifs)
Liquide	Eau · Eau + glycol max. 30%
Alimentation électrique	230 V (±10%) · 50/60 Hz
Débit max. modules directs *	2100 L/h · Kv 4,5
Débit max. modules mélangés *	2000 L/h · Kv 3,6
Puissance max. modules directs *	$\Delta T 8\text{ °C} \cdot 17\text{ kW}$ / $\Delta T 10\text{ °C} \cdot 21\text{ kW}$ / $\Delta T 15\text{ °C} \cdot 32\text{ kW}$ / $\Delta T 20\text{ °C} \cdot 42\text{ kW}$
Puissance max. modules mélangés *	$\Delta T 8\text{ °C} \cdot 16\text{ kW}$ / $\Delta T 10\text{ °C} \cdot 20\text{ kW}$ / $\Delta T 15\text{ °C} \cdot 30\text{ kW}$ / $\Delta T 20\text{ °C} \cdot 40\text{ kW}$
Doigt de gant porte-sonde départ	sonde $\varnothing 6\text{ mm}$
Couverture isolante	Polypropylène Expansé Noir EPP · $\lambda 0,040\text{ W/mK}$ (EN 12667:2001) · 45 g/L (ISO 845:2006)
Isolation pompe	complet, aussi latéral
Tuyau de retour	cuiivre avec cataphorèse noire
Clapet anti-retour	présent (excluable)
Modules directs réversibles	droite - gauche

\* avec hauteur manométrique résiduel de 2 mce



PED 2014/68/UE



Isolation conforme EnEV2014



Conforme à la directive européenne du 2015 ErP 2009/125/CE (ex-EuP)



DISTRIBUTION	COLLECTEUR XS	SÉPARATEUR Combi XS
Description	"chambres séparées"; configuration nécessaire lorsqu'en amont du collecteur il n'y a pas de pompe qui le dessert directement	"chambres communicantes"; permet de gérer un système à plusieurs pompes pouvant fonctionner simultanément en amont et en aval du séparateur; le séparateur rend les pompes totalement indépendantes les unes des autres → <b>SÉPARATEUR COMBI = COLLECTEUR AVEC SÉPARATEUR HYDRAULIQUE INTÉGRÉ</b>
Débit max.	2 m <sup>3</sup> /h	
Entraxe des circuits	90 mm	
Isolation	EPP 25 mm	
Pression de service max.	6 bar	
Température max.	110 °C	
Matériau corps	acier	
Connexions secondaires (S)	1" F écrou tournant	1" F écrou tournant
Connexions primaire (P)	1" 1/2 M	1" M
Connexion latérale pour sonde (T)	/	1/2" F

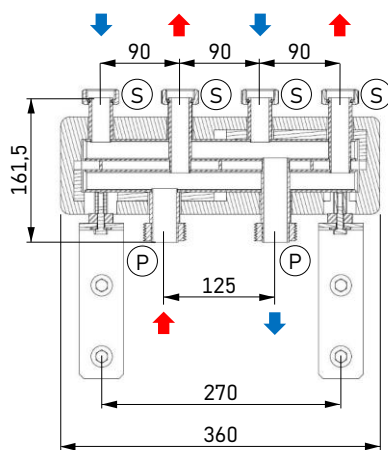

COLLECTEUR XS

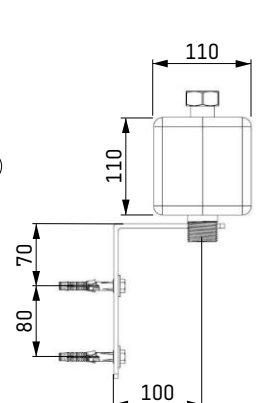
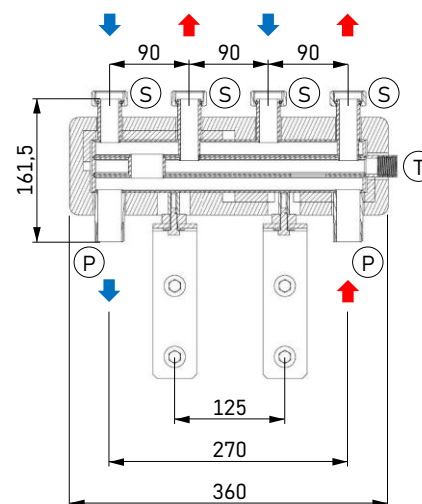
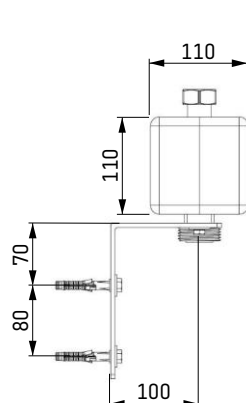

SÉPARATEUR Combi XS

2.7 POSITION DE MONTAGE

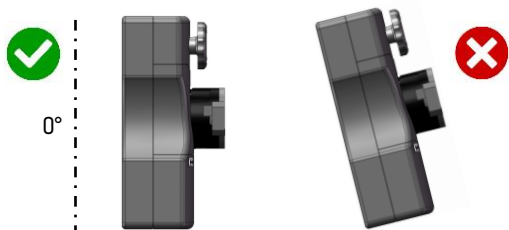

Systèmes de chauffage

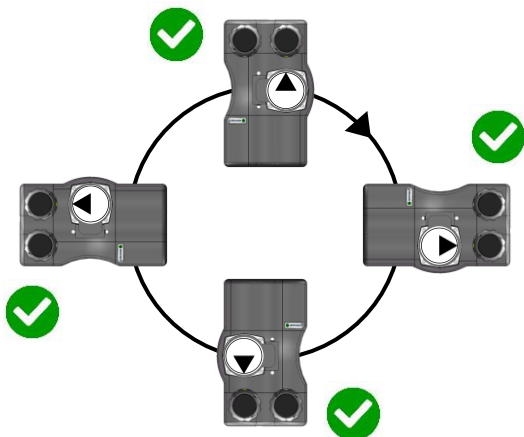

En cas de montage des modules avec le collecteur, vérifier en détail les positions de montage possibles

Systèmes de rafraîchissement

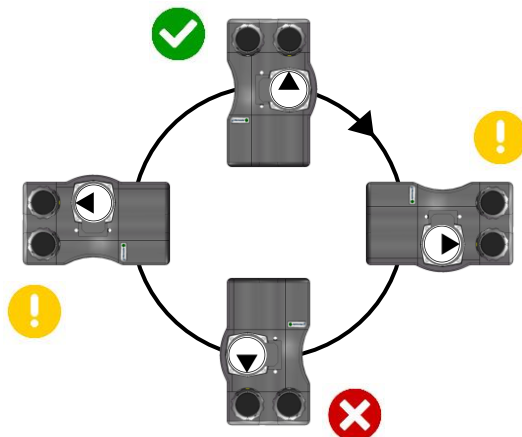

En cas de montage des modules avec le collecteur, vérifier en détail les positions de montage possibles

**Position de montage non recommandée mais possible avec précaution. Le fonctionnement du trou pour drainer le liquide condensé n'est pas optimal dans cette configuration**

La pompe DAB a un trou pour drainer le éventuel liquide condensé pendant les applications rafraîchissement. Le trou est du côté opposé au sens de fonctionnement de la pompe

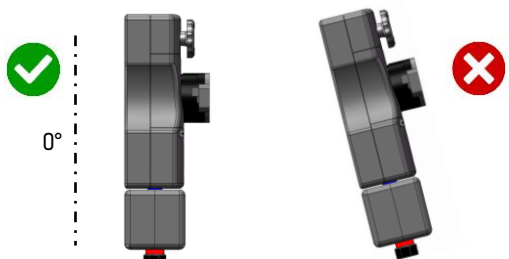

Systèmes de chauffage

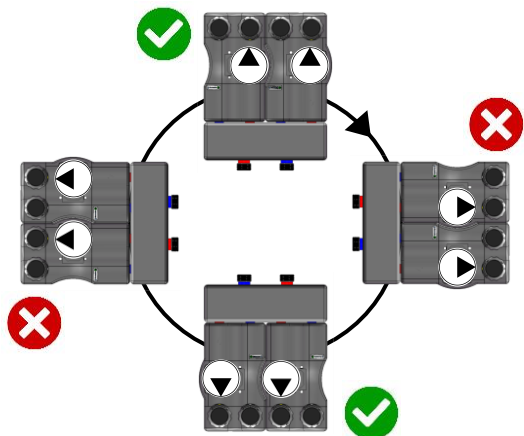

Systèmes de rafraîchissement

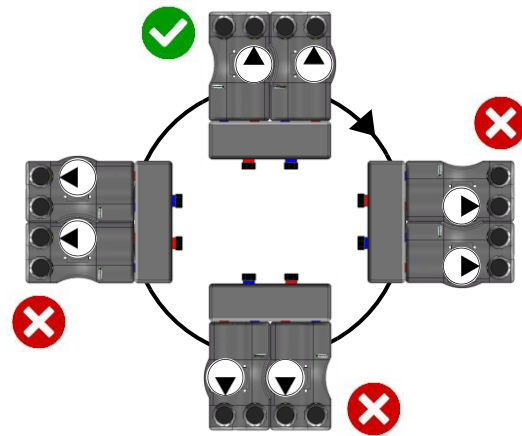



### 3 INSTALLATION

#### 3.1 RETIRER LES ISOLATIONS

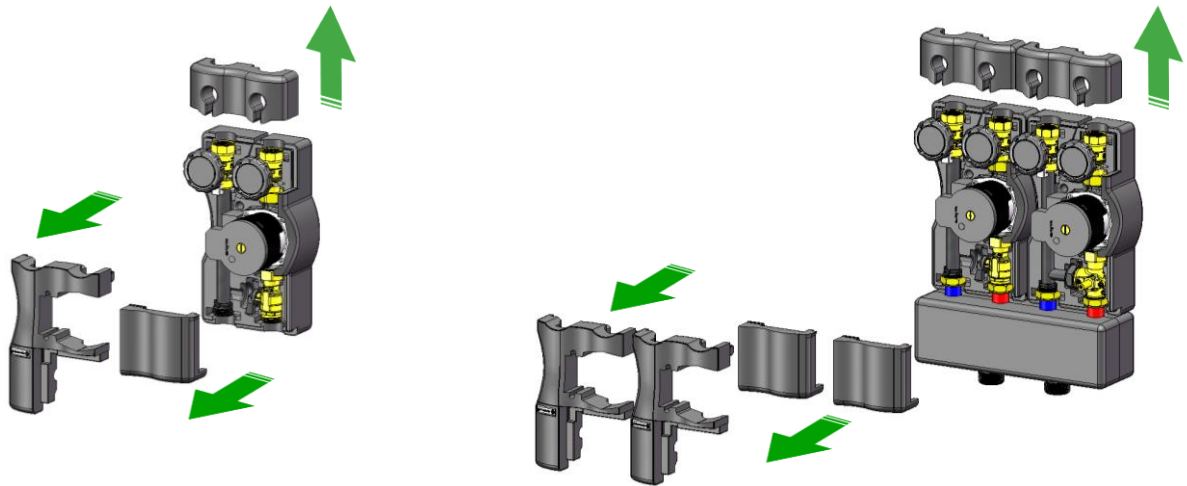

#### 3.2 INSTALLATION SINGULIER OU INSTALLATION MULTIPLE DU # MODULFIT-SPXS

Installation singulier

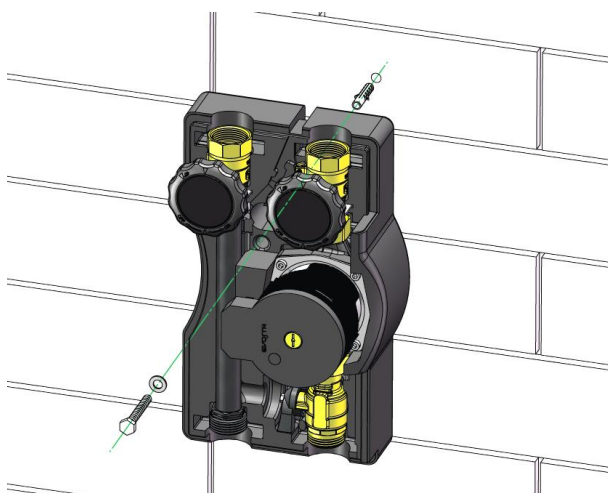

Kit de fixation murale. Vous pouvez choisir d'utiliser une ou deux vis.

Chevilles:  $\varnothing 8 \times 40$  mm

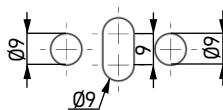
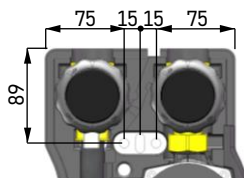

Installation multiple

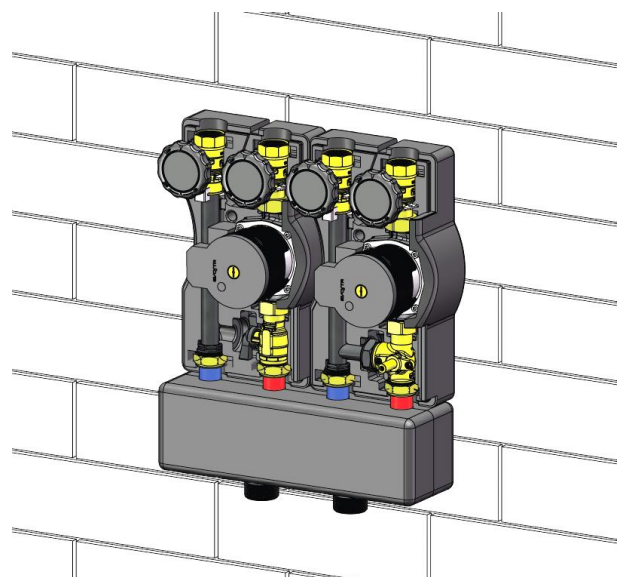

*exemple d'installation*

Se référer au manuel d'instruction fourni avec le collecteur



- Vérifier le bon dimensionnement du collecteur
- **Vérifier le bon sens des flux, départ et retour**
- Vérifier le bon couplage du MODULFIT-SPXS avec le collecteur (si nécessaire, vérifier les éventuels accessoires, raccords de connexion)
- Si la fixation du collecteur n'est pas assez stable, fixez également le MODULFIT-SPXS au mur



Ne pas endommager les câbles électriques ou les tuyaux existants lors du perçage du mur. Vérifiez que le kit de fixation murale est adapté au type de mur où le module sera fixé, sinon remplacez-le par un modèle spécifique et adapté.

## 3.3 INSTALLATION DU ## MODULFIT-SPXS D&amp;M

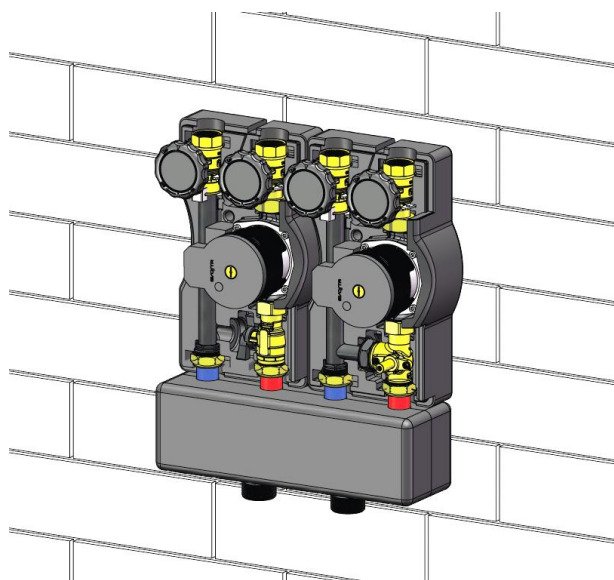

- Vérifier le bon dimensionnement du Collecteur ou Séparateur Combi
- N'utilisez pas de chanvre pour le filetage, mais du ruban téflon ou des joints en EPDM pour assurer l'étanchéité

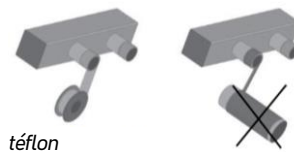

- Vérifier le bon sens des flux, départ et retour. Les connexions sont marquées en couleur (rouge = départ, bleu = retour) et ne doivent pas être interchangeables
- Si la fixation du collecteur n'est pas assez stable, fixez également le MODULFIT-SPXS au mur



Ne pas endommager les câbles électriques ou les tuyaux existants lors du perçage du mur.

Vérifiez que le kit de fixation murale est adapté au type de mur où le module sera fixé, sinon remplacez-le par un modèle spécifique et adapté.

COLLECTEUR XS

SÉPARATEUR Combi XS

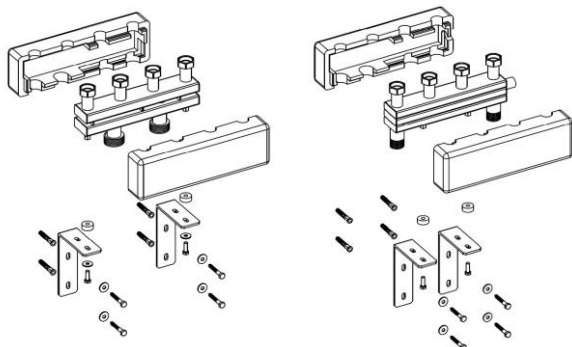

- x2 équerre de montage
- x4 cheville 10 mm
- x4 tire-fond 8x60 mm
- x6 rondelle 8x24 mm
- x2 vis M8x25 mm
- x2 rondelle d'isolation

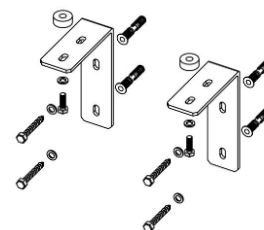

## 3.4 RACCORDEMENT HYDRAULIQUE

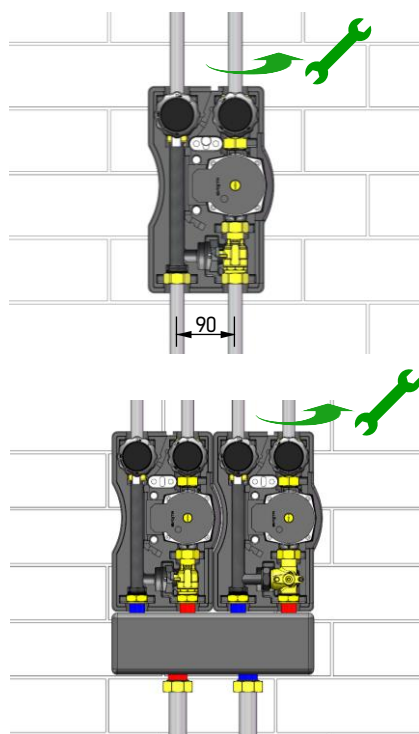

MODULFIT-SPXS  
Collecteur ou Séparateur  
Combi (connexions inférieures)

connexions 1" 30 Nm  
connexions pag. 6 max. 200 Nm

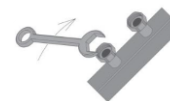

- Vérifier tous les serrages/connexions avant la mise en service
- Utiliser des joints adaptés au contact avec le liquide du circuit (attention en cas d'additifs ou de % de glycol)
- Vérifier que le système dispose de tous les dispositifs de sécurité et fonctionnels pour assurer le bon fonctionnement du module et du système



En cas d'installation du module pour basse température de départ, il est obligatoire d'insérer un thermostat de sécurité en aval du module qui intervient en cas de problèmes ou de dérives de température préjudiciables pour les circuits de chauffage.

### 3.5 CONNEXION CÂBLE D'ALIMENTATION POMPE

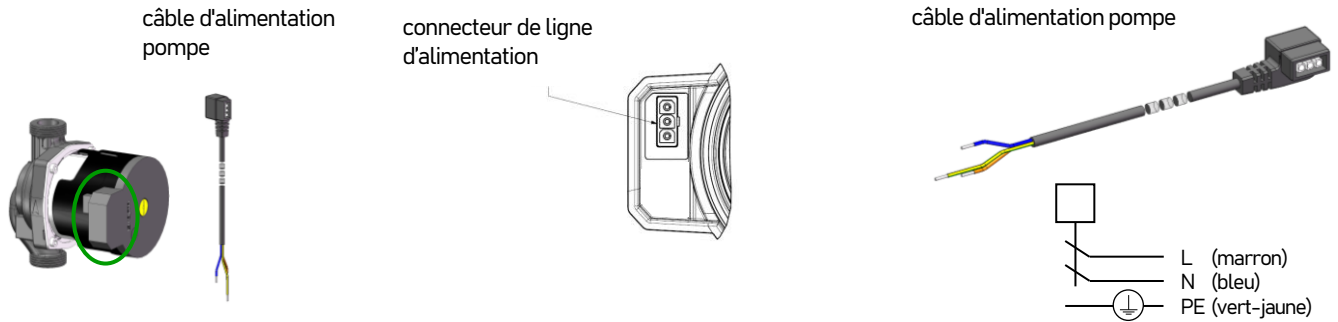

**Les connexions électriques doivent être effectuées par du personnel expert et qualifié.**  
Respecter toujours les normes de sécurité locales!



**Avant d'intervenir sur la partie électrique ou mécanique de l'installation couper toujours la tension de secteur. Attendre l'extinction des voyants sur le panneau de commande avant d'ouvrir l'appareil. Le condensateur du circuit intermédiaire en courant continu reste sous tension à une valeur particulièrement élevée même après le débranchement de l'appareil.**

Seuls les branchements de secteur solidement câblés sont admissibles. L'appareil doit être mis à la terre (CEI 536 classe 1, NEC et autres normes concernant cette disposition).



**Effectuer une mise à la terre correcte et sûre de l'installation!**

**Il est recommandé d'installer un disjoncteur différentiel correctement dimensionné pour protéger l'installation, de type: classe A, avec courant de fuite réglable, sélectif.**

Le circulateur ne nécessite aucune protection externe du moteur.

Contrôler que la tension et la fréquence d'alimentation correspondent aux valeurs indiquées sur la plaquette d'identification du circulateur.

### 3.6 MOTEUR POUR VANNE MÉLANGEUSE ET DOIGT DE GANT PORTE-SONDE



Reportez-vous à la documentation fournie avec le moteur fourni par Thermador.  
Thermador offre une vaste gamme de régulations possibles sur les vannes mélangeuses.

Sur le MODULFIT-SPXS il y a un doigt de gant porte-sonde sur la tuyauterie de départ de chauffage et rafraîchissement. Cette sonde peut être utilisée pour la thermorégulation de la température de départ.

- Sonde de température diamètre extérieur max. Ø6 mm
- Avec vis M4 pour le blocage de la sonde de température

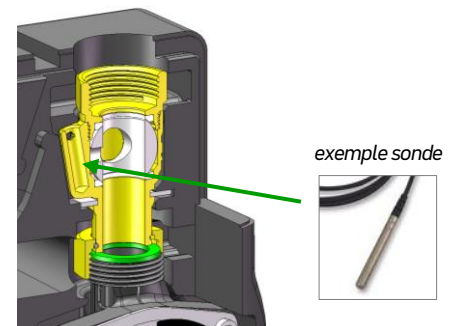
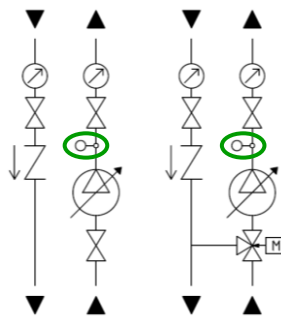

**Pour les versions MODULFIT-SPXS Mélangé Motorisé, une couverture isolante est également fourni dans l'emballage pour le montage du MODULFIT-SPXS avec le moteur Thermador. Cette fenêtre, qui a une forme creuse pour contenir le moteur, sert à isoler le module en cas d'installation du moteur Thermador.**

Le couvercle "fermé" qui vient de l'usine positionné dans la partie Mélangé Motorisé, sert dans ce cas uniquement de protection contre d'éventuels chocs pendant le transport.

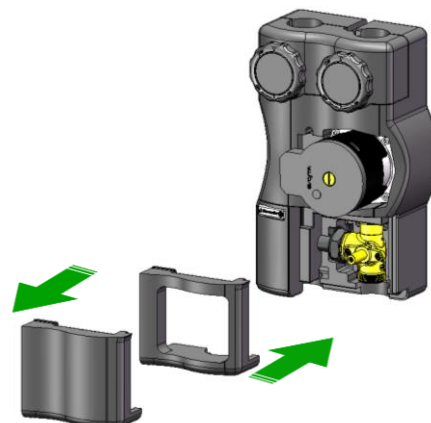

## 3.7 MONTAGE DU MOTEUR SUR LA VANNE MÉLANGEUSE

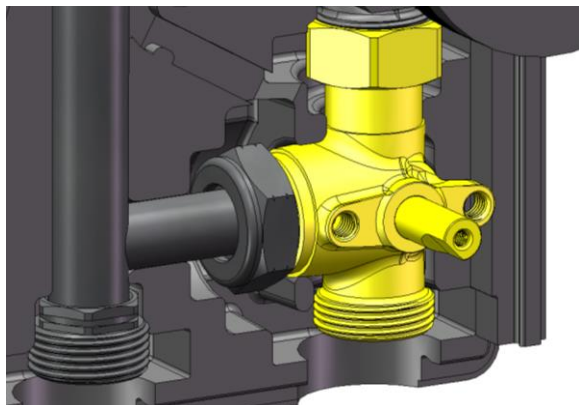

Reportez-vous à la documentation fournie avec le moteur fourni par Thermador.

La vanne mélangeuse est constitué d'une tige qui entraîne la rotation de la sphère interne. Pour le blocage et l'anti-rotation relative du moteur sur la vanne, il y a deux trous filetés pour les goupilles anti-rotation. Pour la fixation du moteur sur la vanne, il y a un trou fileté pour la vis de blocage du moteur. Pour les moteurs distribués par Thermador, l'adaptateur est fourni avec le moteur et dimensionné pour la vanne présente sur les MODULFIT-SPXS.

**Reportez-vous à la documentation du moteur.**

En cas de rotation manuelle de la vanne, utiliser la référence Thermador ZBMVT (poignée de manœuvre).

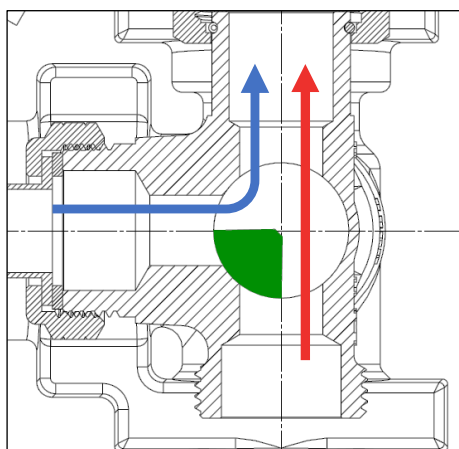
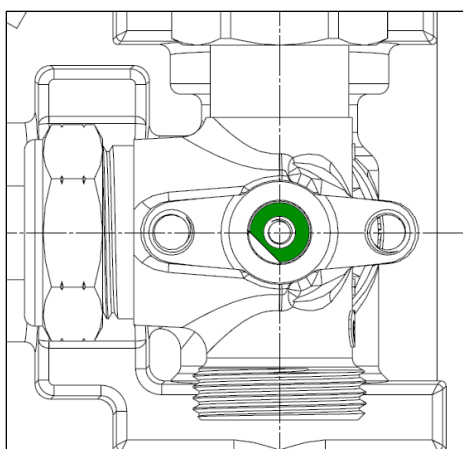

**1. Position intermédiaire de mélange**  
*Position de livraison sortie d'usine*

Voie de mélange: ouvert  
 Voie de départ: ouvert

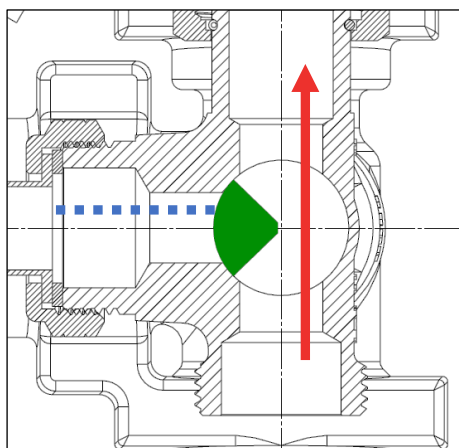
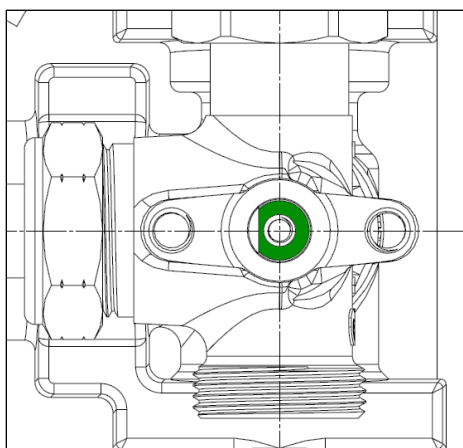

**2. Position 100% départ**

Voie de mélange: fermé  
 Voie de départ: ouvert

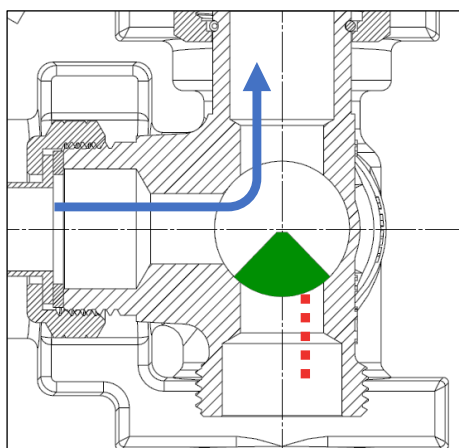
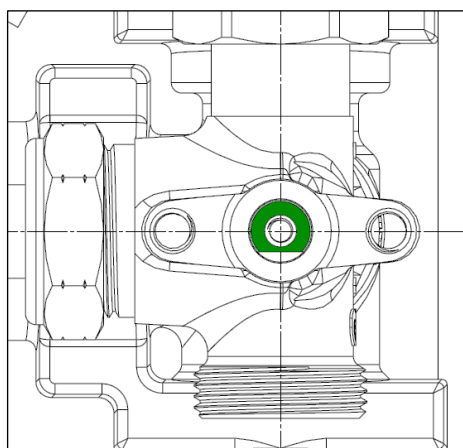

**3. Position 100% mélange**

Voie de mélange: ouvert  
 Voie de départ: fermé

## 4 MISE EN SERVICE

### 4.1 RINÇAGE



**Avant toute intervention, débrancher l'alimentation électrique.**

Pour assurer la sécurité et le bon fonctionnement du module, la mise en service doit être effectuée par un technicien qualifié en possession des normes de sécurité locales!



**Ne mettre le système en marche que lorsque toutes les connexions électriques et hydrauliques ont été complétées.**

Toutes les opérations de démarrage doivent être effectuées avec le couvercle du panneau de contrôle de la pompe fermée!

**Attention: danger de brûlures!**



- Vérifier que toutes les robinets d'arrêt du module sont ouvertes
- Rincer soigneusement les tuyaux (selon les instructions du concepteur du système) pour éliminer les résidus de montage, de filetage, de soudure ou de saletés diverses pouvant compromettre le bon fonctionnement du module et du système
- **Vérifier le serrage de toutes les connexions sur le module.** Il est important de vérifier les joints avant le remplissage afin d'éviter des éclaboussures ou des fuites potentiellement dangereuses pour les parties électriques
- Rincer complètement l'installation pour éliminer toute les substances nocive pouvant entrer en circulation

### 4.2 REMPLISSAGE ET PURGE D'AIR



Éviter de mélanger des additifs dérivés d'hydrocarbures et de produits aromatiques avec de l'eau en circulation. L'ajout d'antigel, quand il est nécessaire, est conseillé dans la proportion maximale de 30%.



Vérifier que la température de départ du générateur se situe dans les paramètres de conception.

Vérifier que tous les dispositifs de sécurité et fonctionnels sont en place sur le système pour garantir le bon fonctionnement du module et du système.



- Remplir tout le circuit avec de l'eau ou le liquide correct selon les indications de conception du système et alimenter électriquement le système
- Ouvrir les purgeurs présentes tout au long du circuit pour obtenir un résultat de purge optimal
- Effectuer une Purge d'air de la pompe (comme indiqué ci-dessous)
- Vérifier que la pression du circuit est correcte. En cas de pression insuffisante, ajuster la valeur en répétant la procédure décrite ci-dessus

**Pour faciliter l'opération de remplissage et de purge d'air, le clapet anti-retour sous la vanne de retour du module peut être forcé manuellement** (voir page suivante)

Purge d'air de la pompe (voir section 6 pour les symboles)

1. Réglez la pompe sur la courbe constante maximale
2. Attendez 10 secondes
3. A l'aide d'un tournevis plat 0.5x3x100, dévisser le bouchon de purge de quelques tours jusqu'à ce qu'un peu de liquide sorte et que l'air puisse s'échapper (**attention: possible fuite de liquide lors de cette opération**). Une fois cette opération effectuée, revissez correctement le bouchon de purge



x10 secondes

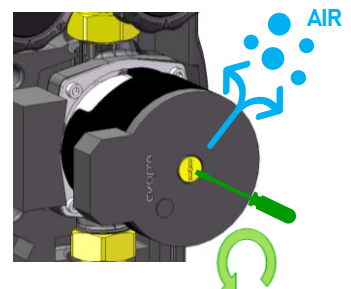

**Revisser le bouchon de purge avant de remettre la pompe en marche!**

**La pompe ne doit pas fonctionner à sec.**

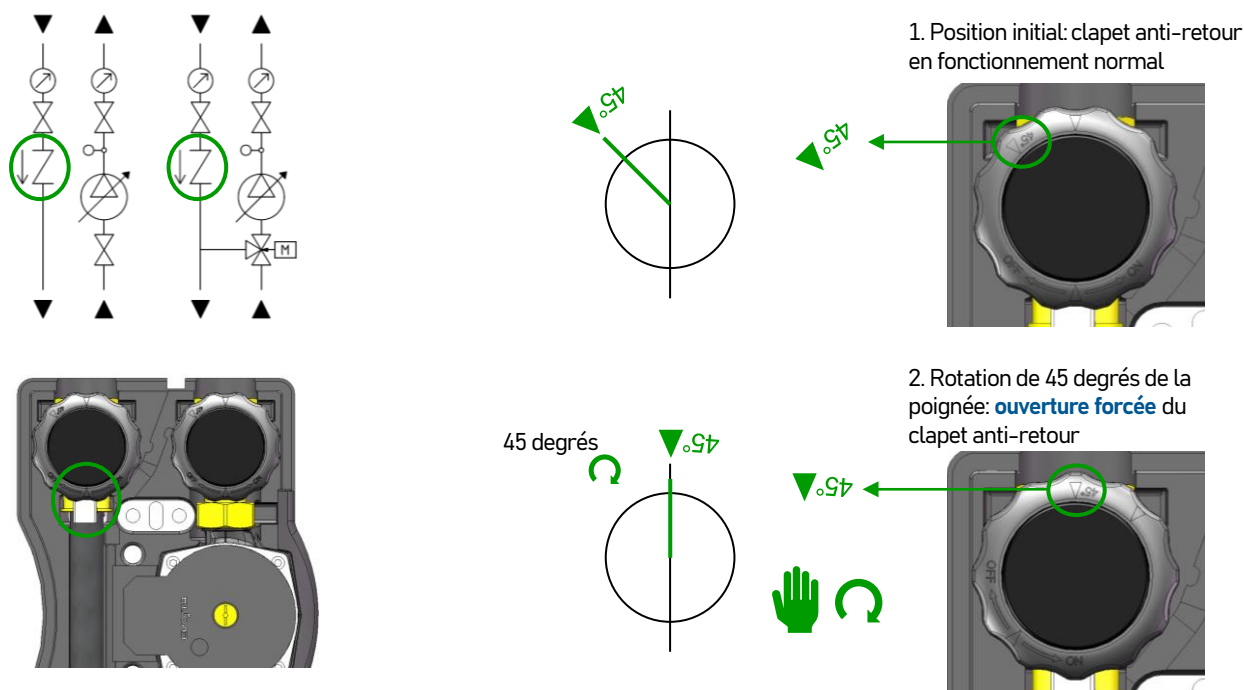

**⚠** Après la phase de remplissage et purge d'air, pensez à repositionner le clapet anti-retour en fonctionnement normal. En cas de rotation, utilisez un outil adapté qui n'endommage pas le composant.

### 4.3 RÉGLAGES

Une fois la mise en service effectuée, il est possible de régler les paramètres du moteur (si présent), sélectionner le mode de fonctionnement de la pompe le plus adapté aux exigences de l'installation (voir section 6 suivant).  
S'il existe une unité de contrôle et de gestion du système externe au module, se référer à la documentation spécifique de cette unité de contrôle.

**i** Reportez-vous à la documentation fournie avec le moteur fourni par Thermador. Cette phase de réglage est d'une importance fondamentale pour le bon fonctionnement du module.

### 4.4 REPOSITIONNER LES ISOLATIONS

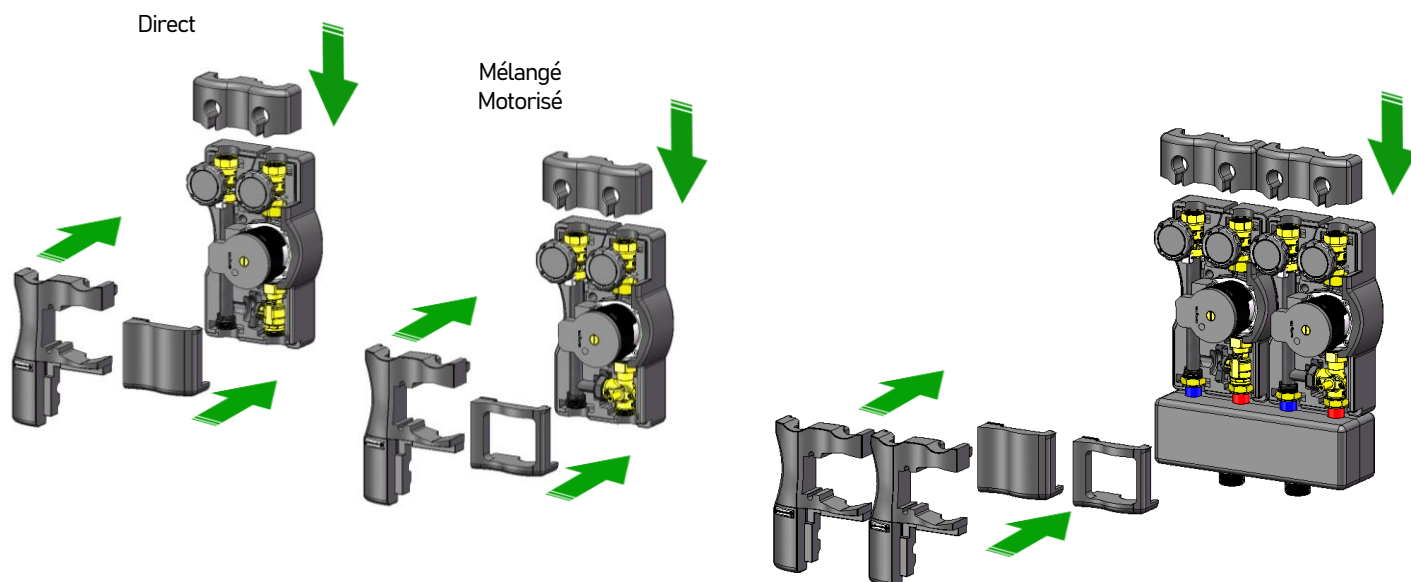

## 5 ACCESSOIRES

## 5.1 MONTAGE DU KIT THERMOMÈTRES SUR LES ROBINETS DE DÉPART ET DE RETOUR

KIT THERMOMÈTRES · échelle 0÷120 °C



## Montage du Kit Thermomètres

1. Avec un petit tournevis, appliquez une légère poussée dans les deux trous indiqués de la poignée du robinet pour permettre au capuchon noir de sortir
2. Insérez le thermomètre dans le siège approprié sur le robinet. **ATTENTION: le thermomètre a une extrusion en forme de croix à l'arrière qui sert à bloquer la rotation du thermomètre. Le thermomètre est positionné correctement lorsque cette extrusion en forme de croix est insérée dans le trou de la poignée noire du robinet**
3. Vérifiez que l'extrusion en forme de croix du thermomètre est correctement insérée dans le trou de la poignée en tournant le thermomètre dans le sens des aiguilles d'une montre et dans le sens inverse des aiguilles d'une montre de quelques degrés: si le thermomètre ne tourne pas, le montage s'est correctement déroulé

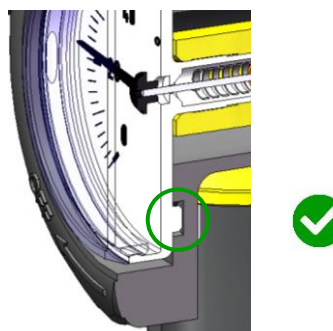
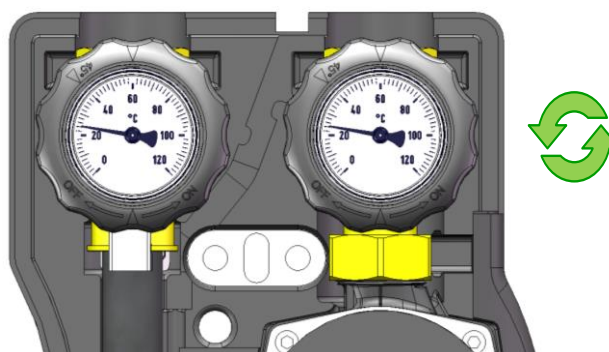
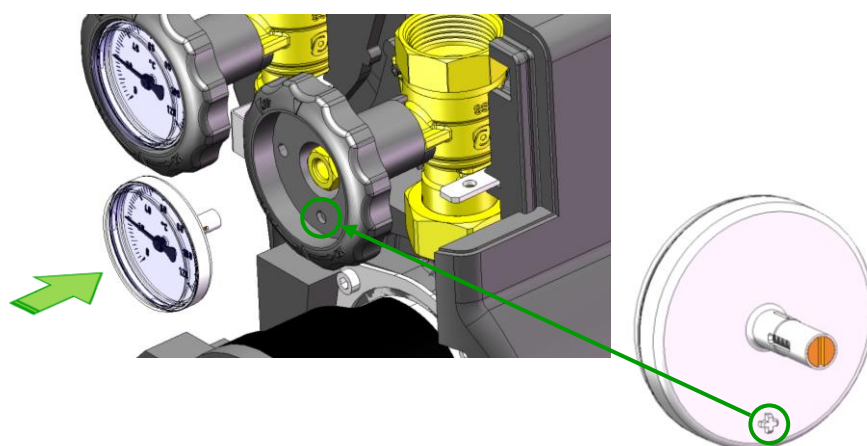
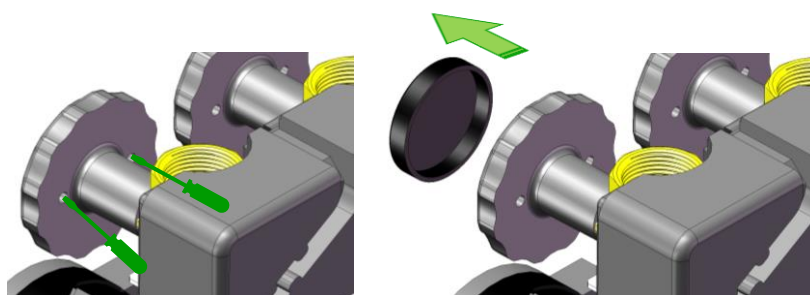

## 6 POMPE DAB EVOSTA 2 OEM

### 6.1 COURBES DE PERFORMANCE

EVOSTA 2 OEM est une nouvelle gamme de pompes DAB qui associe la robustesse des pompes mécaniques aux avantages des modèles électroniques. Le moteur synchrone à aimant permanent, le convertisseur de fréquence et l'indice d'efficacité  $E_{EI} \leq 0,20$ , associés au niveau de protection IPX5 et au bouchon de purge intégré font d'EVOSTA 2 OEM l'un des meilleurs produits de sa catégorie en termes d'efficacité et de fiabilité. Le produit permet en outre de simplifier le travail de l'installateur grâce à sa touche de réglage séquentiel unique et à son accès direct à l'arbre moteur pour un éventuel déblocage.



#### Indice d'Efficacité Energétique (EEI) $\leq 0,20$

Niveau de protection: IPX5

Classe d'isolation: F

Niveau de pression sonore  $L_{pA}$ :  $\leq 43$  dB(A)



Conforme à la directive européenne du 2015 ErP 2009/125/CE (ex-EuP)

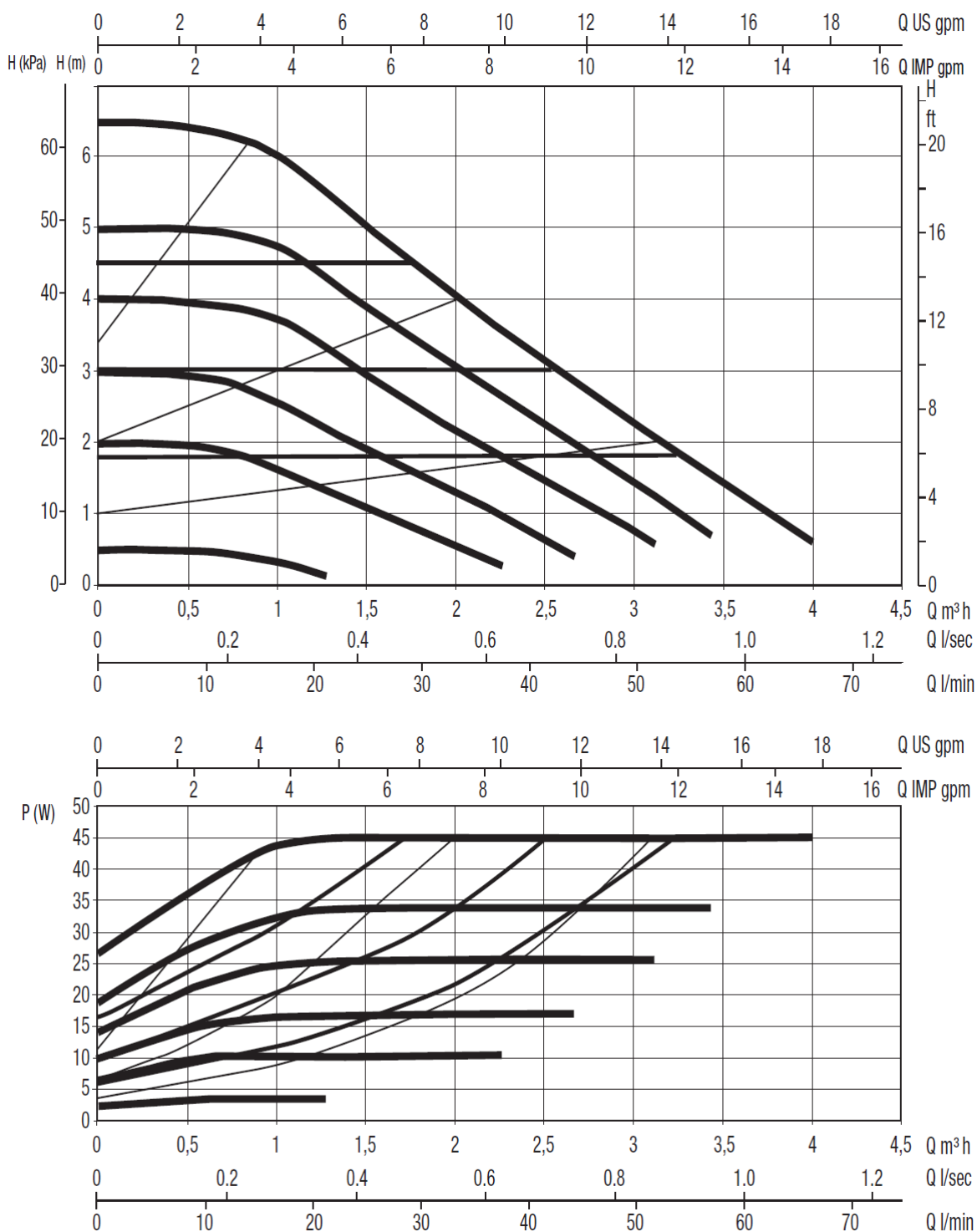

Les courbes de performance sont basées sur les valeurs de viscosité cinématique =  $1 \text{ mm}^2/\text{s}$  et sur une densité de  $1000 \text{ kg}/\text{m}^3$ . Tolérance des courbes selon l'ISO9906.



## 6.2 MODES DE RÉGULATION

Les pompes EVOSTA 2 OEM permettent d'effectuer les réglages suivants en fonction des besoins:

- Régulation à pression différentielle proportionnelle
- Régulation à pression différentielle constante
- Régulation à courbe constante

1. MODE, touche de sélection du réglage de la pompe
2. Segments lumineux indiquant la vitesse configurée
3. Segments lumineux indiquant le type de courbe configurée

Chaque fois que vous appuyez sur la touche MODE, le réglage de la pompe est modifié.

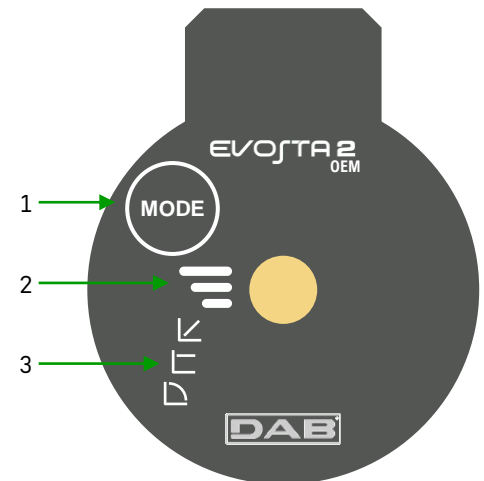
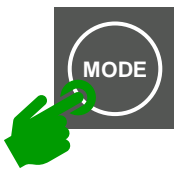

### Régulation à pression différentielle proportionnelle

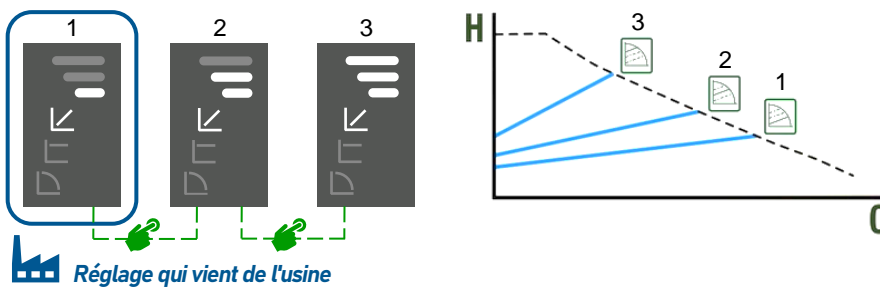

Réglage adapté aux systèmes de chauffage et rafraîchissement avec pertes de charge élevées (radiateurs avec vannes thermostatiques).

### Régulation à pression différentielle constante

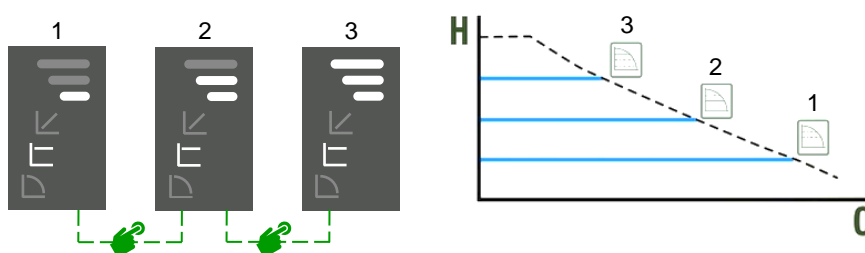



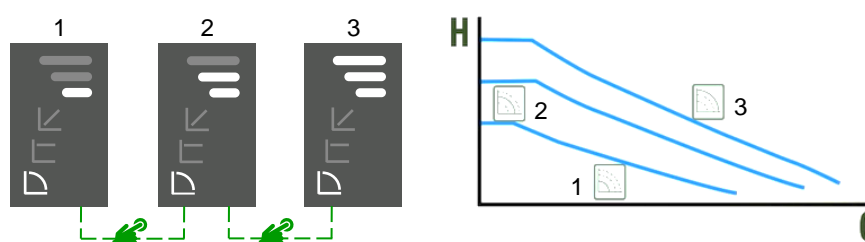

Réglage adapté aux systèmes de chauffage et rafraîchissement à faibles pertes de charge (plancher chauffant, panneaux rayonnants).

### Régulation à courbe constante

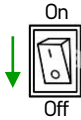
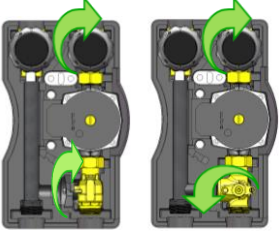
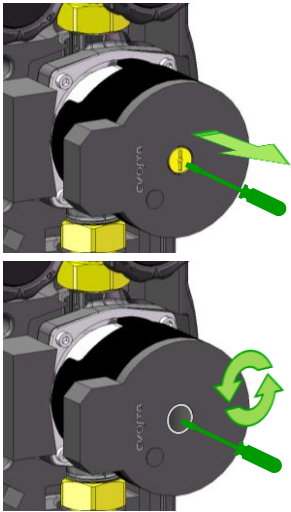

Réglage adapté aux systèmes de chauffage et rafraîchissement à débit constant (circuits primaires, radiateurs traditionnels sans vannes thermostatiques).

## 6.3 TYPES D'ALARME

Alarme 	N° clignotements 	Solution possible
Rotor bloqué (gommé)	x2 clignotements	<p>Vérifier si le rotor peut tourner librement, débloquer manuellement si nécessaire</p> <p>Déblocage manuel</p> <ol style="list-style-type: none"> <li>1. Couper l'alimentation électrique</li> <li>2. Fermez les vannes qui interceptent la pompe; pour la version mélangé motorisé il faut démonter le moteur et tourner l'axe de la vanne de mélange en <i>Voie de départ: fermée</i> (voir page 9)</li> <li>3. A l'aide d'un tournevis, dévisser le bouchon de purge et le retirer manuellement (<b>attention: possible fuite de liquide lors de cette opération</b>). Ensuite, avec un tournevis plat, faites tourner dans le sens des aiguilles d'une montre et dans le sens inverse des aiguilles d'une montre pour débloquer le rotor du moteur de la pompe. Une fois cette opération effectuée, remonter correctement le bouchon de purge en le revissant dans sa configuration initiale</li> </ol> <div style="display: flex; align-items: center;">    </div> <p> <b>Revisser le bouchon de purge avant de remettre la pompe en marche!</b></p>
Court-circuit sur phases ou entre phase et terre	x3 clignotements	Éteignez, attendez 30 secondes et rallumez la pompe
Panne du logiciel	x4 clignotements	Éteignez, attendez 30 secondes et rallumez la pompe
Erreur du module de sécurité, peut être causée par une surintensité inattendue ou par d'autres pannes matérielles de la carte électronique	x5 clignotements	Attendre 30 minutes sans éteindre la pompe

## 7 ENTRETIEN

### 7.1 ENTRETIEN PÉRIODIQUE



**Avant toute opération, débrancher l'alimentation électrique.**

Pour assurer la sécurité et le bon fonctionnement du module, l'entretien doit être effectuée par un technicien qualifié en possession des normes de sécurité locales!



Le non-respect des avertissements entraîne le risque de dommages, dans certaines circonstances, même graves, aux personnes, aux objets, aux plantes et aux animaux.



Une fois par an, par précaution, l'ensemble du système de chauffage et/ou de refroidissement, compris MODULFIT, doit être contrôlé. Il est important de vérifier:

- Tous les joints hydrauliques
- L'absence de bulles d'air
- L'intégrité mécanique des composants du module et des éléments de sécurité de l'installation
- Le bon fonctionnement de la pompe et du moteur du vanne mélangeuse (si présent)

### 7.2 REMPLACEMENT DES COMPOSANTS



**Avant toute opération, débrancher l'alimentation électrique.**

Pour assurer la sécurité et le bon fonctionnement du module, l'entretien doit être effectuée par un technicien qualifié en possession des normes de sécurité locales!



**Toujours vider l'installation avant d'effectuer toute opération de déconnexion hydraulique et fermer les robinets d'arrêt.**

**Attention: danger de brûlures!**



**Débranchez toujours les parties électriques du module (câble d'alimentation de la pompe, câblage du moteur, sonde, etc.).**

Couper toujours la tension de secteur.



Règles générales:

- Ouvrir le clapet anti-retour pendant la vidange du circuit
- Les joints doivent être remplacés lorsque les composants sont démontés
- Remplacez les pièces usées uniquement par des pièces d'origine fournies par Thermador
- Éliminez les matériaux usés conformément aux réglementations en vigueur dans le pays où l'appareil est installé



**AVERTISSEMENTS POUR L'ÉLIMINATION CORRECTE DU PRODUIT**

Ce produit entre dans le champ d'application de la directive 2012/19/UE relative à la gestion des déchets équipements électriques et électroniques (DEEE).

L'appareil ne doit pas être jeté avec les ordures ménagères car il est fait de différents matériaux pouvant être recyclés dans des centres appropriés. Renseignez-vous auprès de l'autorité locale concernant l'emplacement des plates-formes écologiques appropriées pour recevoir le produit pour sa destruction et son recyclage correct ultérieur.

Il convient également de rappeler que, en cas d'achat d'un appareil équivalent, le distributeur est tenu de collecter le produit à détruire. Le produit n'est potentiellement pas dangereux pour la santé humaine et l'environnement, mais s'il est abandonné dans l'environnement, il a un impact négatif sur l'écosystème.

Lisez attentivement les instructions avant d'utiliser l'appareil pour la première fois.

Il est interdit d'utiliser le produit pour un usage différent de celui auquel il était destiné, il y a risque de choc électrique si utilisé incorrectement.

Le symbole de la poubelle barrée indique sa correspondance produit à la législation relative aux déchets d'équipements électriques et électroniques. L'abandon dans l'environnement de l'équipement ou l'élimination illégale de l'équipement est punissable par la loi.

---

Cod. **59505479**

Rév. 03 · 04/2023

**THERMADOR S.A.S.**

Parc d'Activités de Chesnes · 80, rue du Ruisseau - CS 10710

38297 SAINT-QUENTIN-FALLAVIER CEDEX

Tél. 04 74 94 41 33 · Fax 04 74 94 41 18

[www.thermador.fr](http://www.thermador.fr)

