

VANNE A SPHERE LAITON DEGRAISSEE OXYGENE SERIE INDUSTRIE FILETS LONGS

Vanne à sphère laiton dégraissée oxygène série industrie à passage intégral avec portée plate large pour le sectionnement de réseaux d'oxygène, d'argon ou d'azote (ne convient pas pour l'acétylène).

L'étanchéité est assurée par un presse étoupe PTFE et un joint torique EPDM sur l'axe inéjectable.

Filets longs et portée plate large.



- Dimensions :** DN1/4" à DN2"
- Raccordement :** Mâle, Femelle BSP
- Température Mini :** -20°C
- Température Maxi :** +120°C
- Pression Maxi :** 40 Bars (jusqu'au DN1")
- Caractéristiques :** Axe inéjectable (du DN1/2" au DN2")
Presse étoupe PTFE + joint torique EPDM
Passage intégral

Matière : Laiton CW617N suivant EN 12165

VANNE A SPHERE LAITON DEGRAISSEE OXYGENE SERIE INDUSTRIE FILETS LONGS

CARACTERISTIQUES :

- Dégraissage oxygène
- Vannes sous sachet individuel fermé
- Filets longs
- Passage intégral
- Axe inéjectable
- Bille pleine
- Presse étoupe PTFE + joint torique EPDM
- Poignée acier plate blanche ou manette papillon aluminium blanche
- Raccordement taraudé cylindrique BSP

UTILISATION :

- Oxygène, argon, azote ...
- Ne convient pas pour l'acétylène
- Température mini admissible Ts : - 20 °C
- Température maxi admissible Ts : + 120°C
- Pression maxi admissible Ps : 40 bars jusqu'au DN 1", 32 bars en 1"1/4, 30 bars en 1"1/2, 25 bars en 2" (voir courbe ci-dessous)

COURBE PRESSION / TEMPERATURE (HORS VAPEUR) :

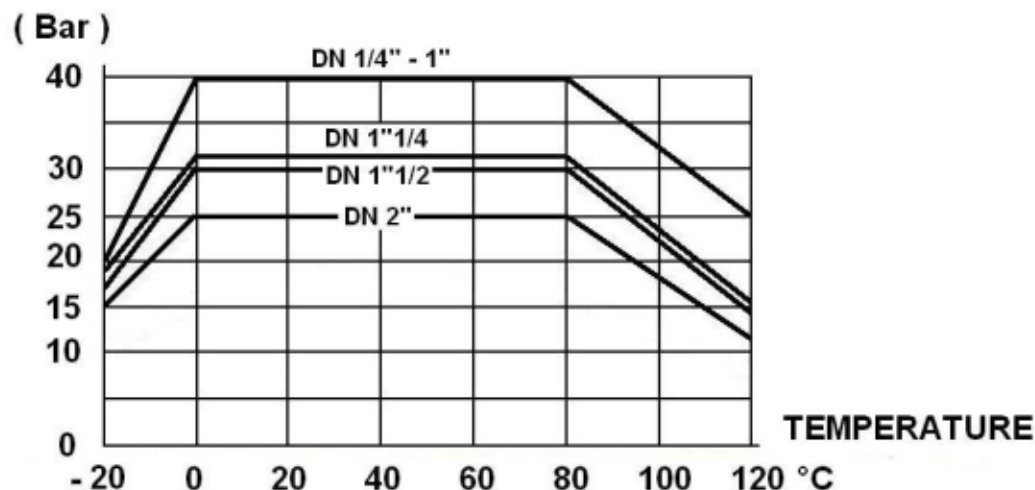

GAMME :

- Femelle / Femelle taraudé BSP avec poignée acier plate blanche **Ref. 520** du 1/4" au 2"
- Femelle / Femelle taraudé BSP avec manette papillon blanche **Ref. 561** du 1/4" au 1"
- Mâle / Mâle BSP avec poignée acier plate blanche **Ref. 502** du 3/8" au 2"
- Mâle / Mâle BSP avec manette papillon blanche **Ref. 5021** du 3/8" au 1"

VANNE A SPHERE LAITON DEGRAISSEE OXYGENE SERIE INDUSTRIE FILETS LONGS

NOMENCLATURE MODELES FEMELLE-FEMELLE REF. 520 ET 561 :

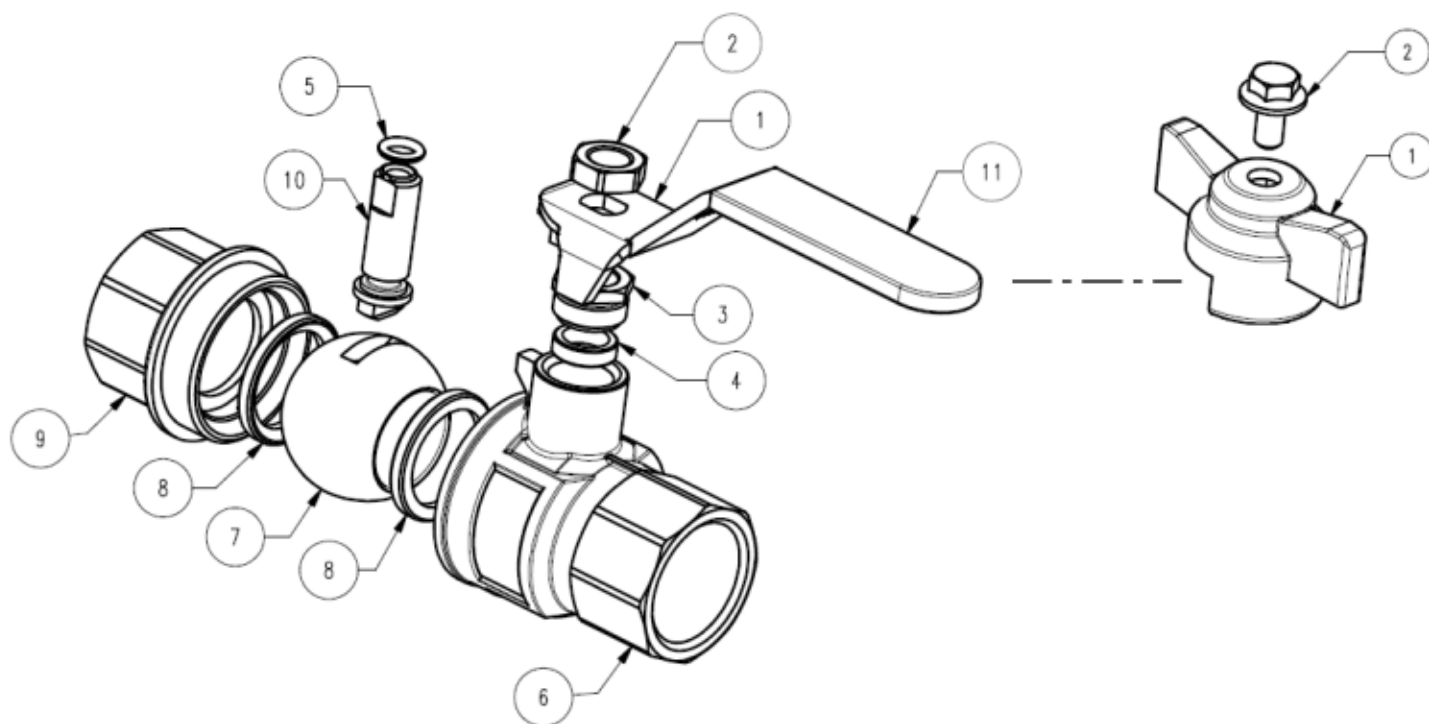

Repère	Désignation	Matériaux 520	Matériaux 561
1	Poignée / Manette	Acier galvanisé	Aluminium
2	Ecrou / vis poignée	Acier	
3	Ecrou presse étoupe	Laiton CW 614 N suivant EN 12164	
4	Presse étoupe	PTFE	
5	Joint torique	EPDM	
6	Corps	Laiton CW 617 N suivant EN 12165 nickelé	
7	Sphère	Laiton CW 617 N suivant EN 12165 chromé	
8	Siège	PTFE	
9	Mamelon	Laiton CW 617 N suivant EN 12165 nickelé	
10	Axe	Laiton CW 614 N suivant EN 12164	
11	Gaine poignée	Plastique	-

VANNE A SPHERE LAITON DEGRAISSEE OXYGENE SERIE INDUSTRIE FILETS LONGS

NOMENCLATURE MODELES MALE-MALE REF. 502 ET 5021 :

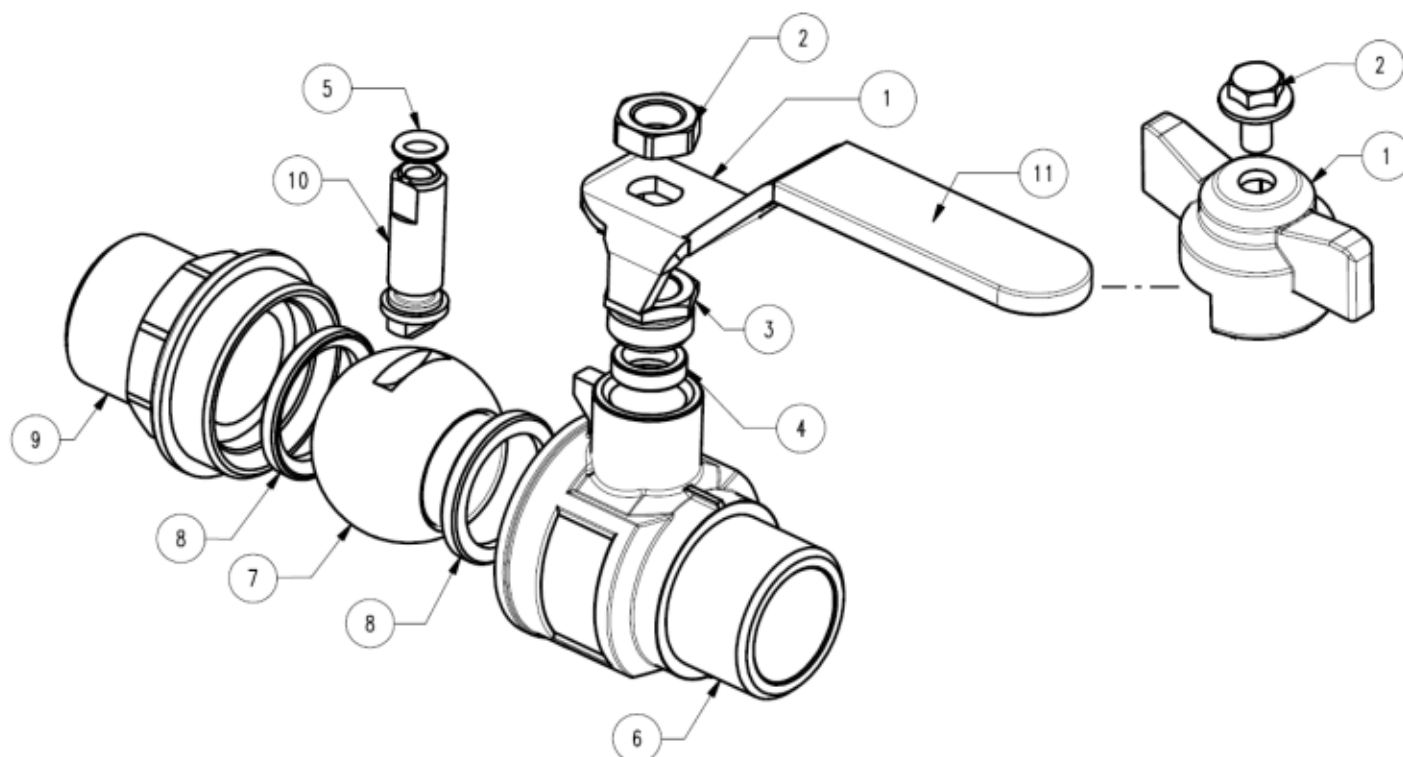

Repère	Désignation	Matériaux 502	Matériaux 5021
1	Poignée / Manette	Acier galvanisé	Aluminium
2	Ecrou / vis poignée	Acier	
3	Ecrou presse étoupe	Laiton CW 614 N suivant EN 12164	
4	Presse étoupe	PTFE	
5	Joint torique	EPDM	
6	Corps	Laiton CW 617 N suivant EN 12165 nickelé	
7	Sphère	Laiton CW 617 N suivant EN 12165 chromé	
8	Siège	PTFE	
9	Mamelon	Laiton CW 617 N suivant EN 12165 nickelé	
10	Axe	Laiton CW 614 N suivant EN 12164	
11	Gaine poignée	Plastique	-

VANNE A SPHERE LAITON DEGRAISSEE OXYGENE SERIE INDUSTRIE FILETS LONGS

DIMENSIONS FEMELLE-FEMELLE REF.520 ET 561 (en mm) :

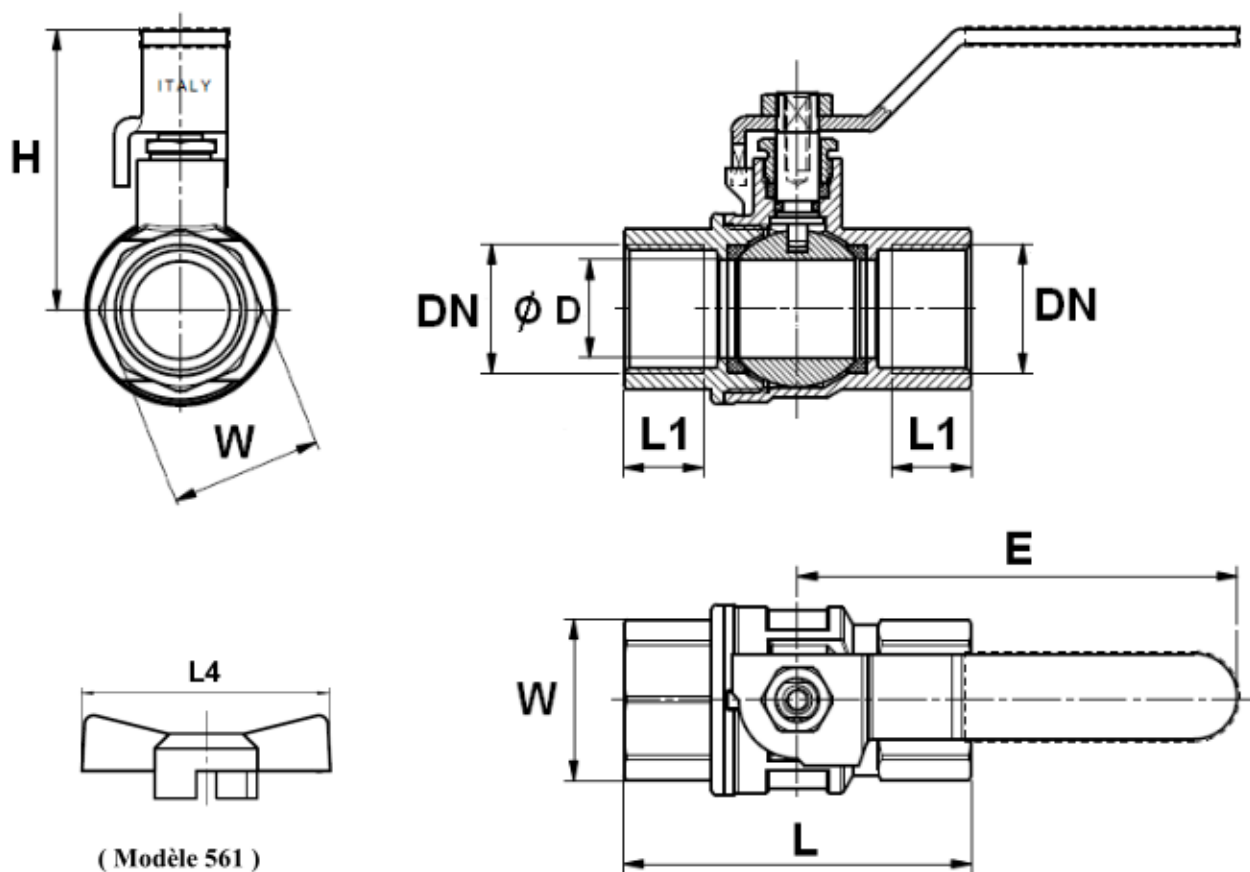

(Modèle 561)

Ref.	DN	1/4"	3/8"	1/2"	3/4"	1"	1"1/4	1"1/2	2"
520	Ø D	10	10	15	20	25	32	40	49
	L	46.5	46.5	62	71	81.5	92	102	126
	L1	10	10	15	16.3	19.1	21.4	21.4	26
	L4	50	50	50	50	65	-	-	-
561	E	80	80	90	90	130	130	150	150
	H	40.5	40.5	53.5	57.5	66.5	72	83.5	90
	W sur plat	21	21	26	31	38	48	55	68
520	Poids (en Kg)	0.14	0.13	0.26	0.34	0.61	0.88	1.34	1.99
561	Poids (en Kg)	0.13	0.11	0.23	0.31	0.54	-	-	-

VANNE A SPHERE LAITON DEGRAISSEE OXYGENE SERIE INDUSTRIE FILETS LONGS

DIMENSIONS MALE-MALE REF.502 ET 5021 (en mm) :

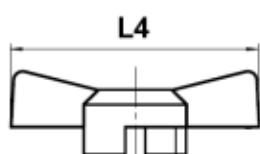
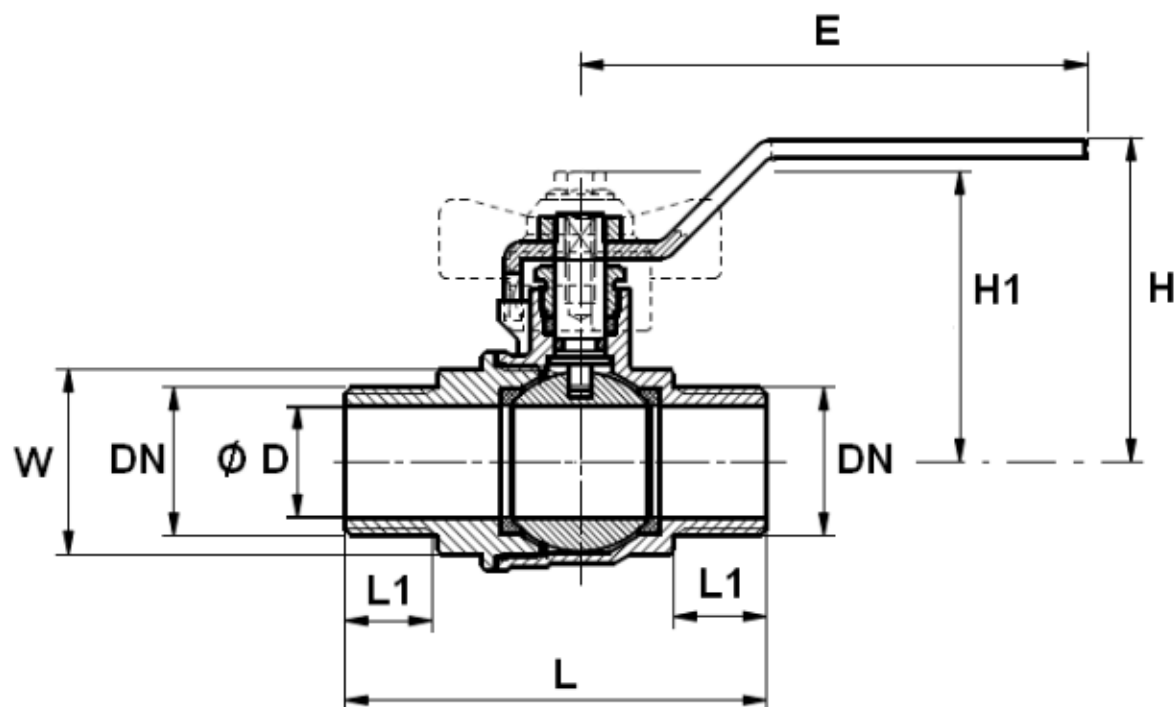

(Modèle 5021)

Ref.	DN	3/8"	1/2"	3/4"	1"	1"1/4	1"1/2	2"
502	Ø D	10	15	20	25	32	40	50
	L	51.5	65.5	75.5	85.5	89	102	116.5
	L1	11.5	15	16.5	19.5	16	17	18
	L4	50	50	50	65	-	-	-
5021	E	80	90	90	130	130	130	150
	H	40.5	53.5	57.5	66.5	72	78	91.5
	H1	37.5	48	52	62.5	-	-	-
	W sur plat	21	26	31	38	42	48	60
502	Poids (en Kg)	0.14	0.26	0.36	0.61	0.75	1.03	1.84
5021	Poids (en Kg)	0.12	0.25	0.35	0.55	-	-	-

VANNE A SPHERE LAITON DEGRAISSEE OXYGENE SERIE INDUSTRIE FILETS LONGS

NORMALISATIONS :

- Fabricant certifié ISO 9001 : 2015
- DIRECTIVE 2014/68/UE : Produits exclus de la directive jusqu'au DN1" (Article 4, § 3)
Catégorie de risque I module A à partir du DN1"1/4
- Taraudage femelle et filetage mâle BSP cylindrique suivant la norme ISO 228-1
- Dégraissage suivant la norme NF EN ISO 23208

PRECONISATIONS : Les avis et conseils, les indications techniques, les propositions, que nous pouvons être amenés à donner ou à faire, n'impliquent de notre part aucune garantie. Il ne nous appartient pas d'apprécier les cahiers des charges ou descriptifs fournis. Il appartient au client de vérifier l'adéquation entre le choix du matériel et les conditions réelles d'utilisation.