

VANNE A SPHERE LAITON A BRIDES PN10/16

Vanne à sphère laiton à brides PN10/16 à passage intégral pour les réseaux d'adduction et de distribution d'eau. L'étanchéité est assurée par un presse étoupe PTFE.

AIRAGA



Dimensions : DN15 à DN100
Raccordement : A brides PN10/16
Température Mini : -10°C
Température Maxi : +120°C
Pression Maxi : 16 Bars (jusqu'au DN50)
Caractéristiques : Bille pleine
Presse étoupe PTFE
Passage intégral
Face plate

Matière : Laiton CW617N suivant EN 12165

VANNE A SPHERE LAITON A BRIDES PN10/16

CARACTERISTIQUES :

- Bille pleine
- Passage intégral
- Presse étoupe PTFE
- Poignée aluminium rouge

UTILISATION :

- Fluides courants compatibles du groupe 2
- Température mini admissible Ts : - 10 °C
- Température maxi admissible Ts : + 120°C
- Pression maxi admissible Ps : 16 bars jusqu'au DN50, 15 bars en DN65, 12 bars en DN80, 9 bars en DN100 (voir courbe ci dessous)

COURBE PRESSION / TEMPERATURE (HORS VAPEUR) :

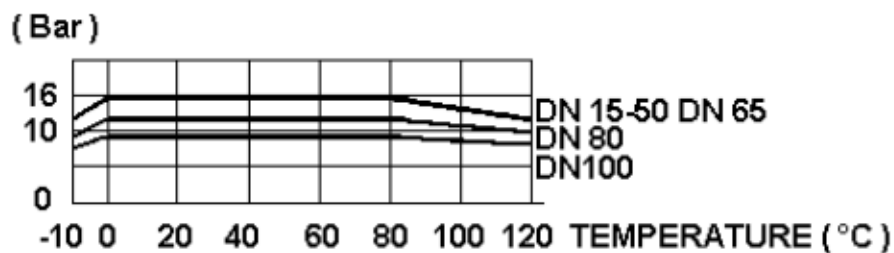

GAMME :

- Vanne à sphère laiton à brides PN10/16 avec poignée aluminium rouge Ref. 504 du DN15 au DN 100

VANNE A SPHERE LAITON A BRIDES PN10/16

NOMENCLATURE :

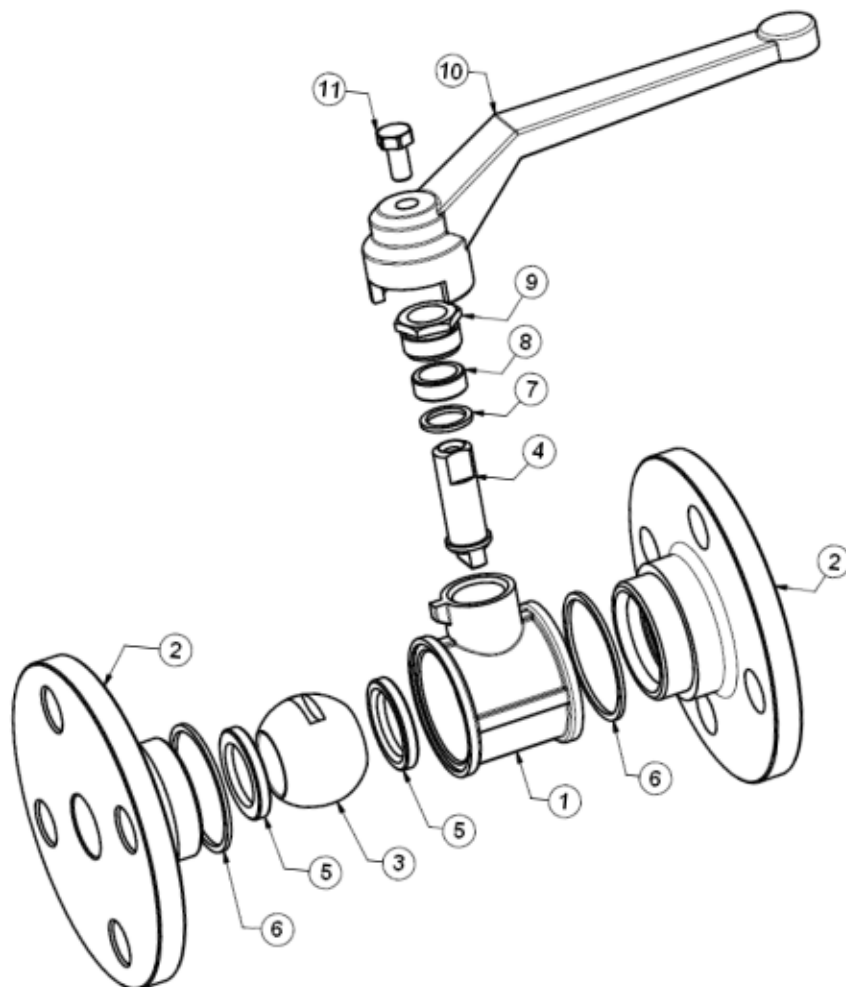

Repère	Désignation	Matériaux
1	Corps	Laiton CW617N suivant EN 12165
2	Brides	
3	Sphère	Laiton CW 617 N suivant EN 12165 chromé
4	Axe	Laiton CW 614 N suivant EN 12164 brossé
5	Siège	PTFE
6	Joint de corps	PTFE
7	Bague	Laiton CW 614 N suivant EN 12164 brossé
8	Presse étoupe	PTFE
9	Ecrou P.E.	Laiton CW 614 N suivant EN 12164
10	Poignée	Aluminium UNI 5076-74 revêtu avec peinture époxy
11	Vis poignée	Acier zingué UNI 5739

VANNE A SPHERE LAITON A BRIDES PN10/16

DIMENSIONS VANNE (en mm) :

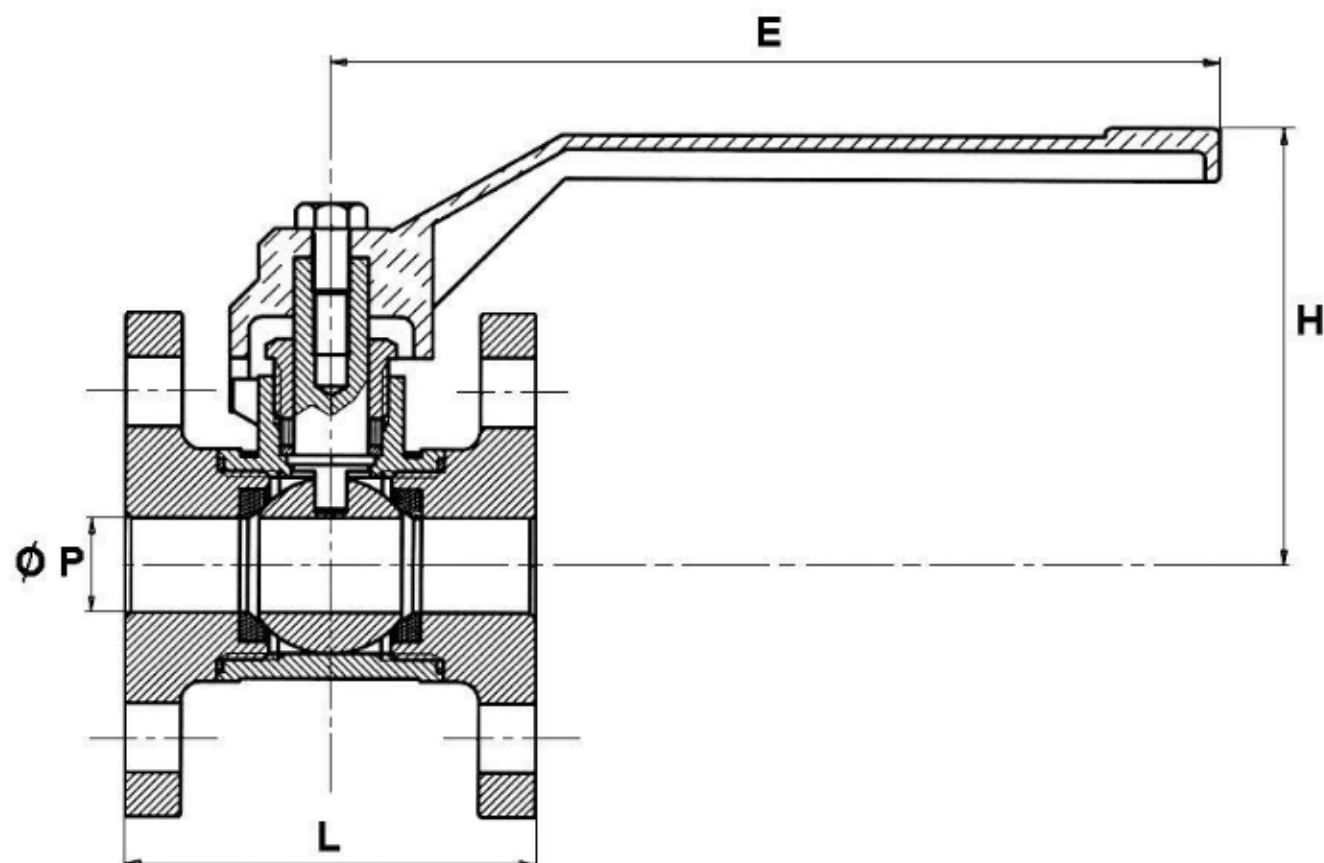

DN	15	20	25	32	40	50	65	80	100
Ø P	15	20	25	32	40	49	60	74	94
L	65	80	85	100	110	125	140	150	170
E	140	140	165	165	200	200	240	240	320
H	70	70	90	100	110	120	130	145	170
Poids (en Kg)	1.4	1.9	2.5	3.73	4.93	6.5	9.13	12.03	15.03
Ref.	504015	504020	504025	504032	504040	504050	504065	504080	504100

VANNE A SPHERE LAITON A BRIDES PN10/16

DIMENSIONS BRIDES (en mm) :

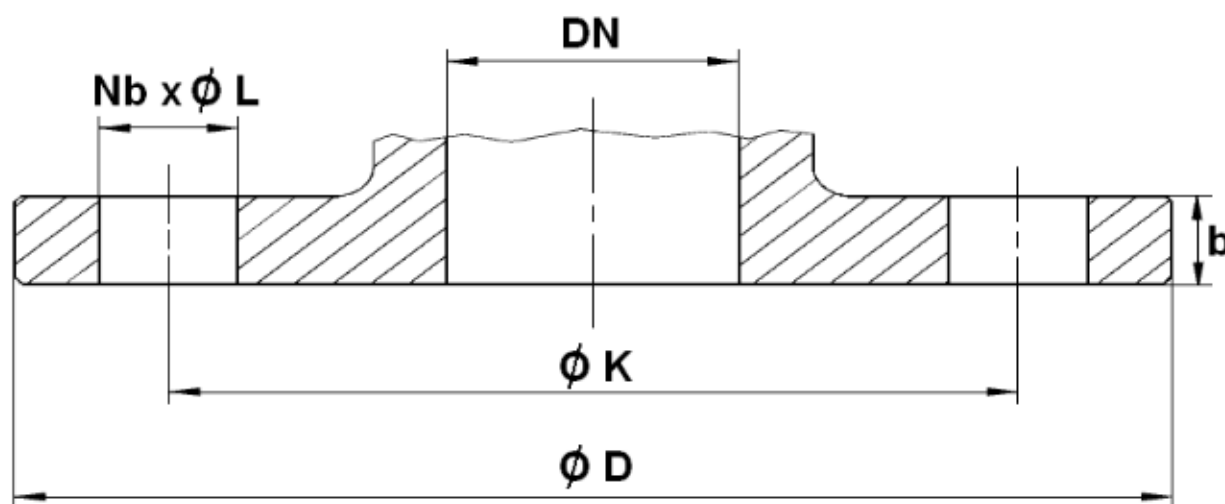

DN	15	20	25	32	40	50	65	80	100
Ø D	95	105	115	140	150	165	185	200	220
Ø K	65	75	85	100	110	125	145	160	180
Nb x Ø L	4 x 14	4 x 14	4 x 14	4 x 18	4 x 18	4 x 18	4 x 18	8 x 18	8 x 18
b	9	9	10	11	11	12	12	14	15

VANNE A SPHERE LAITON A BRIDES PN10/16

NORMALISATIONS :

- Fabricant certifié ISO 9001 : 2015
- DIRECTIVE 2014/68/UE : Produits exclus de la directive (Article 1, § 2b)
- Brides suivant la norme EN 1092-1 PN16

PRECONISATIONS : Les avis et conseils, les indications techniques, les propositions, que nous pouvons être amenés à donner ou à faire, n'impliquent de notre part aucune garantie. Il ne nous appartient pas d'apprécier les cahiers des charges ou descriptifs fournis. Il appartient au client de vérifier l'adéquation entre le choix du matériel et les conditions réelles d'utilisation.