

## série AUGA

### MITIGEUR CHROME

LAVABO DOUCHE BAIN-DOUCHE

\* l'eau en Aragonais (Espagne)

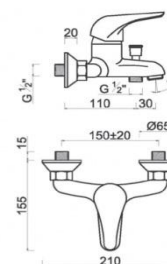
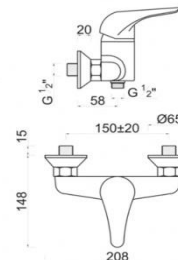
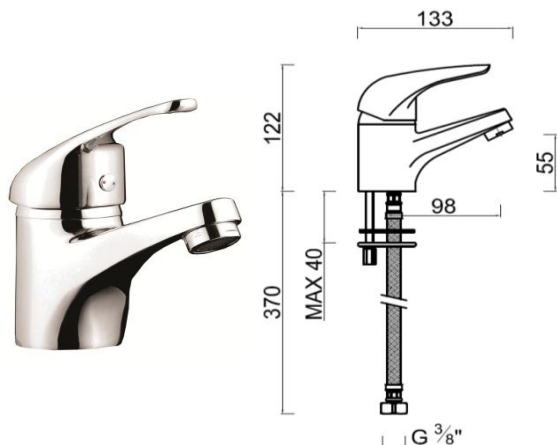

<b>CARTOUCHE CERAMIQUE</b>	<b>NF</b>
<b>MARQUAGE</b>	type C1
<b>ECONOMIE D'EAU</b>	non
<b>ECONOMIE D'ENERGIE / SECURITE</b>	oui
<b>TAILLE</b>	Ø 40 mm

<b>LAVABO</b>	<b>AGA15</b>
<b>AERATEUR</b>	AMFAG NF - 20 mm - anti-calcaire
<b>POIGNEE</b>	métal
<b>FLEXIBLE</b>	TUCAI - EPDM F3/8 - 35cm
<b>VIDAGE</b>	laiton ou ABS
<b>BASETTE</b>	non
<b>FIXATION</b>	étrier - tige filetée -
<b>POIDS</b>	env. 882 grs

<b>DOUCHE</b>	<b>AGA20</b>	n° 11 ACC LY 429
<b>ENT.-SORTIE</b>	M1/2-M1/2	
<b>ROSACES</b>	rondes	
<b>ENTRAXE</b>	150±20mm	
<b>BAIN-DOUCHE</b>	<b>AGA30</b>	n° 12 ACC LY 430
<b>ENT.-SORTIE</b>	M1/2-22mm	
<b>ROSACES</b>	rondes	
<b>ENTRAXE</b>	150±20mm	

<b>ACS</b>	n° 12 ACC LY 433
<b>NF</b>	IIA
<b>ECAU / QUALITEL</b>	-

**LES + DES PRODUITS**  
*Classique. Parfaitement adapté pour la rénovation.*

<b>AGA15</b>	<b>GENCOD 3 52383 003780 2</b>	<b>UC / MASTERBOX</b>	1 / 10
<b>AGA20</b>	<b>GENCOD 3 52383 003804 5</b>	<b>UC / MASTERBOX</b>	1 / 16
<b>AGA30</b>	<b>GENCOD 3 52383 003828 1</b>	<b>UC / MASTERBOX</b>	1 / 10

**CONDITIONNEMENT** boîte THEWA avec étiquette et photo couleur

**GARANTIE** 5 ans

**Informations données à titre indicatif - Voir nos C.G.V.**