

**REDUCTION CONCENTRIQUE A SOUDER TYPE A SERIE 3 ACIER NOIR EN 10253-2**



ISO 9001 : 2015

Certificat 3.1



**Dimensions :** DN 15 (21.3) à DN100 (114.3)  
**Raccordement :** A souder B.W.  
**Température Mini :** -20°C  
**Température Maxi :** + 300°C  
**Caractéristiques :** Avec chanfreins à partir du DN80 (88.9)  
Conception suivant norme NF EN 10253-2  
Finition noire

**Matière :** Acier Carbone P235GH

**REDUCTION CONCENTRIQUE A SOUDER TYPE A SERIE 3 ACIER NOIR EN 10253-2**

**CARACTERISTIQUES :**

- Avec chanfreins à partir du DN80 (88.9)
- Fabrication sans soudure
- Conception suivant la norme NF EN 10253-2 Type A Série 3
- Finition noire
- Acier P235GH

**UTILISATION :**

- Pour usages généraux et sans contrôle spécifique
- Températures mini et maxi admissibles Ts : -20°C à + 300°C

**DIMENSIONS (en mm):**

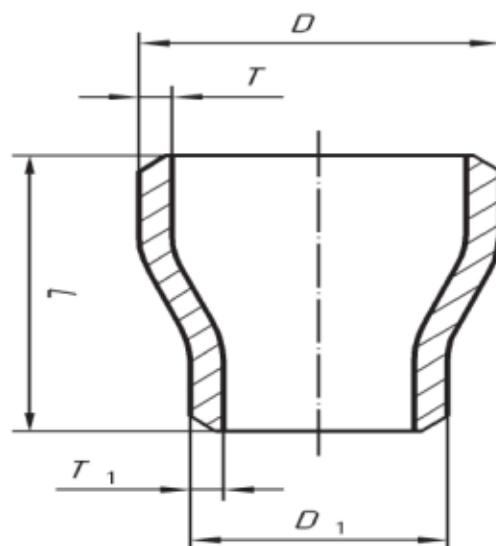

DNxDN1	DxD1	TxT1	L	Ref.	Poids (Kg)
20 x 15	26.9 x 21.3	2.6 x 2.6	38	RSN2621EN2	0,1
25 x 20	33.7 x 26.9	3.2 x 2.6	51	RSN3326EN2	0,14
32 x 25	42.4 x 33.7	3.6 x 3.2	51	RSN4233EN2	0,19
40 x 32	48.3 x 42.4	3.6 x 3.6	64	RSN4842EN2	0,27
50 x 40	60.3 x 48.3	3.6 x 3.6	76	RSN6048EN2	0,30
65 x 50	76.1 x 60.3	3.6 x 3.6	89	RSN7660EN2	0,50
80 x 65	88.9 x 76.1	4 x 3.6	89	RSN8876EN2	0,55
100 x 80	114.3 x 88.9	4.5 x 4	102	RSN11488EN2	1,29

**REDUCTION CONCENTRIQUE A SOUDER TYPE A SERIE 3 ACIER NOIR EN 10253-2**

**NORMALISATIONS :**

- Fabrication suivant la norme ISO 9001:2015
- DIRECTIVE 2014/68/UE : Produits exclus de la directive ( article 4, § 3 )
- Certificat 3.1 sur demande suivant norme EN 10204
- Conception suivant la norme NF EN 10253-2
- Matériaux suivant la norme EN 10216-2

**PRECONISATIONS :** Les avis et conseils, les indications techniques, les propositions, que nous pouvons être amenés à donner ou à faire, n'impliquent de notre part aucune garantie. Il ne nous appartient pas d'apprécier les cahiers des charges ou descriptifs fournis. Il appartient au client de vérifier l'adéquation entre le choix du matériel et les conditions réelles d'utilisation.